

Libretto istruzioni	Käyttöohje
Instruction booklet	Használati utasítás
Notice d'emploi et d'entretien	Návod k použití
Betriebsanleitung	Návod na používanie
Manual de instrucciones	Manual de instruțiuni
Manual de Instruções	Upute za uporabu
Instructieboekje	Uporabniški priročnik
Instruktionsbog	Инструкция по эксплуатации
Bruksanvisning	



DEUMIDO NG 10



Prima di usare il prodotto leggere attentamente le istruzioni contenute nel presente libretto. Vortice non potrà essere ritenuta responsabile per eventuali danni a persone o cose causati dal mancato rispetto delle indicazioni di seguito elencate, la cui osservanza assicurerà invece la durata e l'affidabilità, elettrica e meccanica, dell'apparecchio.
Conservare sempre questo libretto istruzioni.

Read the instructions contained in this booklet carefully before using the appliance. Vortice cannot assume any responsibility for damage to property or personal injury resulting from failure to abide by the instructions given in this booklet.
Following these instructions will ensure a long service life and overall electrical and mechanical reliability.
Keep this instruction booklet in a safe place.

Avant d'utiliser le produit, lire attentivement les instructions contenues dans cette notice. La société Vortice ne pourra être tenue pour responsable des dommages éventuels causés aux personnes ou aux choses par suite du non-respect des instructions ci-dessous.
Le respect de toutes les indications reportées dans ce livret garantira une longue durée de vie ainsi que la fiabilité électrique et mécanique de l'appareil. On server toujours ce livret d'instructions.

Vor Installation und Anschluss dieses Produkts müssen die vorliegenden Anleitungen aufmerksam durchgelesen werden. Vortice kann nicht für Personen- oder Sachschäden zur Verantwortung gezogen werden, die auf eine Nichtbeachtung der Hinweise in dieser Betriebsanleitung zurückzuführen sind. Befolgen Sie alle Anweisungen, um eine lange Lebensdauer sowie die elektrische und mechanische Zuverlässigkeit des Geräts zu gewährleisten. Diese Betriebsanleitung ist gut aufzubewahren.

Antes de utilizar el producto, hay que leer atentamente las instrucciones de este folleto. Vortice no es responsable de los eventuales daños ocasionados a personas o cosas como resultado del incumplimiento de las indicaciones de este manual, las cuales garantizan la durabilidad y fiabilidad eléctrica y mecánica del aparato. Conservar este manual de instrucciones.

Indice

Descrizione e impiego	6
Sicurezza	6
Posizionamento	7
Componenti	7
Utilizzo	8
Scarico condensa	8
Manutenzione e pulizia	9
Risoluzione problemi	9
Informazione importante per lo smaltimento ambientalmente compatibile	10
Figure	90

Table of Contents

Description and use	11
Safety	11
Installation	12
Parts	12
Use	13
Drainage	13
Maintenance and cleaning	14
Trouble Shooting	14
Important information on environmentally compatible disposal	15
Figures	90

Index

Description et mode d'emploi	16
Sécurité	16
Installation	17
Pièces	17
Mode d'emploi	18
Évacuation	18
Entretien et nettoyage	19
Résolutions de problèmes	19
Information importante pour une élimination compatible avec l'environnement	20
Figures	90

Inhaltsverzeichnis

Beschreibung und Gebrauch	21
Sicherheit	21
Installation	22
Teile	22
Gebrauch	23
Drainage	23
Wartung und Reinigung	24
Fehlersuche	24
Wichtige Information für die umweltgerechte Entsorgung	25
Abbildungen	90

Índice

Descripción y uso	26
Seguridad	26
Instalación	27
Piezas	27
Uso	28
Desagüe	28
Mantenimiento y limpieza	29
Solución de problemas	29
Información importante sobre la eliminación compatible con el medio ambiente	30
Figuras	90

Antes de usar o aparelho leia com atenção as instruções que se encontram no presente manual. A Vortice não poderá ser considerada responsável por eventuais ferimentos em pessoas ou danos em materiais provocados pelo não cumprimento das instruções apresentadas, cujo respeito garantirá a duração e a fiabilidade, eléctrica e mecânica, do aparelho. Guarde sempre este manual de instruções.

Lees deze handleiding aandachtig door alvorens het product te plaatsen en aan te sluiten. Vortice kan niet aansprakelijk worden gesteld voor eventuele schade aan personen of zaken, ontstaan als gevolg van het niet in acht nemen van de aanwijzingen die hierna vermeld zijn, het opvolgen hiervan zal de elektrische en mechanische betrouwbaarheid van het apparaat verzekeren. Bewaar dit instructieboekje altijd zorgvuldig.

Før produktet installeres og tilsluttes, skal disse anvisninger læses grundigt. Vortice kan ikke holdes ansvarlig for eventuelle skader på personer eller ting forårsaget af manglende overholdelse af disse forskrifter, der derimod er en garanti for apparatets sikre og pålidelige funktion. Opbevar altid denne brugervejledning

Innan produkten installeras och ansluts, läs noga dessa instruktioner. Vortice kan ej hållas ansvarig för eventuella skador på personer eller föremål orsakade av underlåtenhet att uppfylla föreskrifterna som anges nedan, vilka om de däremot iaktas garanterar tillförlitlig och säker drift av apparaten under tiden. Bevara därför alltid denna bruksanvisning för framtida bruk.

Lue nämä ohjeet huolellisesti ennen kuin asennat laitteen ja suoritat liitännät. Vortice ei vastaa mahdollisista henkilö- tai omaisuusvahingoista, jotka ovat seurausta näiden käyttöohjeiden noudattamisen laiminlyönnistä. Noudata kaikkia tässä mainittuja ohjeita varmistaaksesi laitteen luotettavan ja turvallisen toiminnan. Säilytä tämä käyttöohjekirja tallessa tulevaa tarvetta varten.

Índice

Descrição e utilização	31
Segurança	31
Instalação	32
Peças	32
Utilização	33
Drenagem	33
Manutenção e limpeza	34
Resolução de Problemas	34
Informação importante para a eliminação compatível com o ambiente	35
Figuras	90

Inhoud

Beschrijving en gebruik	36
Veiligheid	36
Installatie	37
Onderdelen	37
Gebruik	38
Afvoer	38
Onderhoud en reiniging	39
Problemen oplossen	39
Belangrijke informatie over milieuvriendelijke afvalverwerking	40
Figuren	90

Indeks

Beskrivelse og brug	41
Sikkerhed	41
Installation	42
Komponenter	42
Anvendelse	43
Tømning	43
Vedligeholdelse og rengøring	44
Fejlfinding	44
Vigtige oplysninger om miljørigtig bortskaffelse	45
Figurer	90

Innehållsförteckning

Beskrivning och användning	46
Säkerhet	46
Installation	47
Delar	47
Användning	48
Tömning	48
Underhåll och rengöring	49
Felsökning	49
Viktig information för miljövänlig skrotning	50
Figurer	90

Sisällysluettelo

Laitteen kuvaus ja käyttö	51
Turvallisuusmääräyksiä	51
Asennus	52
Osat	52
Käyttö	53
Veden tyhjentäminen	53
Huolto ja puhdistus	54
Vianmääritys	54
Tärkeä tieto ympäristöystävällistä hävittämistä varten	55
Kuva	90

PT

NL

DA

SV

FI

A termék használata előtt figyelmesen olvassa el a jelen használati utasítást. A Vortice nem felel az alábbiakban felsorolt előírások be nem tartásából származó esetleges személyi sérülésért, illetve anyagi kárért; az utasítások betartása biztosítja a berendezés hosszú élettartamát, elektromos és mechanikus megbízhatóságát. Órizza meg ezt a használati utasítást.

Před použitím výrobku si pozorně přečtěte pokyny obsažené v této příručce. Podnik Vortice neodpovídá za případná zranění osob nebo poškození věcí způsobená nedodržením dále uvedených pokynů; jejich dodržování naopak zajistí dlouhodobou životnost výrobku a jeho elektrickou i mechanickou spolehlivost. Tuto uživatelskou příručku si vždy uschovejte.

Pred používaním spotrebiča si pozorne prečítajte všetky pokyny v tomto návode. Vortice nebude zodpovedať za žiadne poranenia osôb ani škody na majetku spôsobené nedodržením upozornení uvedených v nasledujúcom texte, ktorých dodržovanie, naopak, zaručí dlhodobú elektrickú a mechanickú spoľahlivosť spotrebiča. Tento návod na používanie si starostlivo odložte.

Înainte de a utiliza produsul, citiți cu atenție instrucțiunile din acest manual. Firma Vortice nu poate fi considerată responsabilă pentru eventualele pagube aduse persoanelor sau bunurilor, cauzate de nerespectarea indicațiilor de mai jos; în schimb, respectarea acestora va asigura o durată lungă de viață a aparatului și fiabilitatea sa, electrică și mecanică. Păstrați cu grijă acest manual de instrucțiuni.

Prije korištenja proizvoda, pažljivo pročitajte upute koje sadrži ovaj priručnik. Tvrtka Vortice se ne može smatrati odgovornom za eventualnu štetu nanesenu osobama ili stvarima uslijed nepoštivanja uputa koje se u nastavku navode, a pridržavanjem kojih se osigurava trajnost te električna i mehanička pouzdanost uređaja. Bržljivo čuvajte ovu knjižicu s uputama.

Tartalomjegyzék

HU

A termék leírása és alkalmazása	56
Biztonság	56
Felszerelés	57
A készülék részei	57
Felhasználás	58
Leengedés	58
Karbantartás és tisztítás	59
Hibaelhárítás	59
A környezetbarát megsemmisítés érdekében fontos információ	60
Ábra	90

Obsah

CS

Popis a použití	61
Bezpečnost	61
Instalace	62
Díly	62
Použití/Vypouštění	63
Vypouštění	63
Údržba a čištění	64
Jak odstranit poruchu	64
Důležité informace pro ekologickou likvidaci přístroje	65
Obrázky	90

Obsah

SK

Popis a používanie	66
Bezpečnosť	66
Instalácia	67
Diely	67
Použitie	68
Vypustenie vody	68
Údržba a čistenie	69
Riešenie problémov	69
Dôležité informácie pre likvidáciu s ohľadom na ochranu životného prostredia	70
Obrázky	90

Cuprins

RO

Descrierea și utilizarea	71
Siguranța	71
Instalarea	72
Componente	72
Utilizarea	73
Golirea	73
Întreținerea și curățarea	74
Depanarea	74
Informații importante privind eliminarea compatibilă cu mediul înconjurător	75
Figurile	90

Sadržaj

HR

Opis i primjena	76
Sigurnost	76
Postavljanje	77
Dijelovi	77
Korištenje	78
Drenaža	78
Održavanje i čišćenje	79
Rješavanje problema	79
Važna obavijest o okolišu prihvatljivom rashodovanju	80
Slike	90

Pred uporabo izdelka pozorno preberite navodila iz tega uporabniškega priročnika. Družba Vortice ne odgovarja za morebitne poškodbe oseb ali stvari, do katerih bi prišlo zaradi neupoštevanja spodaj navedenih navodil. Z upoštevanjem teh navodil lahko zagotovite zanesljivost električnih in mehanskih delov naprave. Uporabniški priročnik skrbno shranite.

Перед началом эксплуатации изделия внимательно прочитайте указания, приведенные в настоящей инструкции. Фирма Vortice не может считаться ответственной за травмы или материальный ущерб, которые могут быть вызваны несоблюдением положений нижеприведенных указаний, в то время как их выполнение явится гарантией длительного срока службы и механической и электрической надежности устройства. Сохраняйте настоящую инструкцию.

Vsebina

SL

Opis in uporaba	81
Varnost	81
Montaža	82
Deli	82
Uporaba	83
Izpraznitev	83
Vzdrževanje in čiščenje	84
Odpravljanje težav	84
IPomembno opozorilo glede okolju prijaznega odlaganja odpadkov	85
Slide	90

Оглавление

RU

Описание изделия и способ его применения	86
Правила техники безопасности	86
Установка	87
Компоненты	87
Эксплуатация	88
Дренаж	88
Чистка и уход	89
Поиск неисправностей	89
Иллюстрации	90

Descrizione ed impiego

Questo prodotto è un deumidificatore. Controlla l'umidità relativa mediante il passaggio dell'aria attraverso l'apparecchio e forzando l'umidità in eccesso a condensare su opportuni elementi di raffreddamento. La condensa viene scaricata nell'apposita tanica di raccolta. L'aria deumidificata passa poi attraverso il condensatore, nel quale viene post-riscaldata, prima di essere reimmessa nella stanza.

Questi apparecchi sono stati progettati per un uso in ambiente domestico e commerciale.

Sicurezza



Attenzione:

questo simbolo indica che è necessario prendere precauzioni per evitare danni all'utente

- Non utilizzare l'apparecchio per una funzione differente da quella esposta in questo libretto.
- Dopo aver tolto il prodotto dal suo imballo, assicurarsi della sua integrità: nel dubbio rivolgersi a persona professionalmente qualificata o ad un Centro Assistenza Tecnica autorizzato Vortice. Non lasciare parti dell'imballo alla portata di bambini o persone diversamente abili.
- L'uso di qualsiasi apparecchio elettrico comporta l'osservanza di alcune regole fondamentali, tra le quali: non toccarlo con mani bagnate o umide; non toccarlo a piedi nudi; non consentirne l'uso a bambini o a persone diversamente abili non sorvegliate.
- Riporre l'apparecchio lontano da bambini e persone con ridotte capacità fisiche, nel momento in cui si decide di scollegarlo dalla rete elettrica e di non utilizzarlo più.
- Non utilizzare l'apparecchio in presenza di sostanze o vapori infiammabili come alcool, insetticidi, benzina, ecc.
- Questo apparecchio può essere utilizzato da bambini di età non inferiore a 8 anni e da persone con ridotte capacità fisiche, sensoriali o mentali, o prive di esperienza o della necessaria conoscenza, purché sotto sorveglianza oppure dopo che le stesse abbiano ricevuto istruzioni relative all'uso sicuro dell'apparecchio e alla comprensione dei pericoli ad esso inerenti. I bambini non devono giocare con l'apparecchio. La pulizia e la manutenzione destinata ad essere effettuata dall'utilizzatore non deve essere effettuata da bambini senza sorveglianza.



Avvertenza:

questo simbolo indica che è necessario prendere precauzioni per evitare danni al prodotto

- Non apportare modifiche di alcun genere all'apparecchio.
- Non lasciare l'apparecchio esposto ad agenti atmosferici (pioggia, sole, ecc.).
- Non appoggiare oggetti sull'apparecchio.
- Per il primo avviamento, o dopo un trasporto in posizione orizzontale, lasciare il prodotto in posizione verticale per almeno 6 ore prima dell'accensione.
- Trasportare ed utilizzare sempre l'apparecchio in posizione verticale. Dopo il trasporto e dopo che, per un qualunque motivo (p.es. dopo la pulizia) il prodotto è stato inclinato, rimetterlo in posizione verticale ed aspettare un'ora prima di connetterlo alla presa elettrica.
- Non utilizzare il prodotto all'interno di armadi o in piccoli spazi. Un'insufficiente ventilazione può causare surriscaldamenti o combustioni. Prevedere un spazio libero intorno all'apparecchio pari ad almeno 10 cm.
- Non versare o spruzzare acqua sul prodotto.
- Posizionare sempre il prodotto su una superficie piana.
- Non utilizzare il prodotto in luoghi destinati alla conservazione di beni che richiedano un rigido controllo della temperatura, quali opere d'arte e materiali accademici.
- Ispezionare visivamente e periodicamente l'integrità dell'apparecchio. In caso d'imperfezioni, evitarne l'utilizzo e contattare subito l'Assistenza Tecnica Vortice.
- L'impianto elettrico a cui è collegato il prodotto deve essere conforme alle norme vigenti.

- L'apparecchio deve essere correttamente collegato ad un impianto di messa a terra, perfettamente funzionante, come previsto dalle vigenti norme di sicurezza elettrica. In caso di dubbio richiedere un controllo accurato da parte di personale professionalmente qualificato.
- Collegare il prodotto alla rete di alimentazione/presa elettrica solo se la portata dell'impianto/presa è adeguata alla sua potenza massima.
- Se la presa elettrica è di tipo diverso rispetto alla spina di cui l'apparecchio è munito, farla sostituire da personale qualificato con altra di tipologia corretta. Evitare l'uso di adattatori, prese multiple e/o prolunghie; se necessario, utilizzarle solo se conformi alle vigenti norme di sicurezza.
- Non tirare il cavo di alimentazione, non porlo in prossimità di fonti di calore e svolgerlo sempre completamente per evitare pericolosi surriscaldamenti. In caso di danneggiamento provvedere tempestivamente alla sua sostituzione che deve essere eseguita dall'Assistenza Tecnica Vortice.
- Non utilizzare la spina per spegnere o accendere il prodotto, ma usare sempre l'interruttore posto sul pannello di controllo.
- Non permettere che l'apparecchio venga a contatto di sostanze chimiche aggressive.
- Non coprire e non ostruire le griglie di aspirazione e mandata dell'apparecchio.
- Prima di muovere il prodotto, spegnerlo, staccare la spina di alimentazione e svuotare il serbatoio dell'acqua.
- Prima di eseguire manutenzioni, di pulirlo oppure di spostarlo, staccare il prodotto dalla presa di corrente.
- Se il prodotto cade o riceve forti colpi farlo verificare subito all'Assistenza Tecnica Vortice.
- In caso di cattivo funzionamento e/o guasto spegnere il prodotto, staccare la spina e rivolgersi subito all'Assistenza Tecnica Vortice.
- Quando l'apparecchio non è utilizzato, spegnerlo e staccare la spina.
- Non utilizzare mai il prodotto privo del filtro.
- I dati elettrici della rete devono corrispondere a quelli riportati in targa (fig.A).
- Per prevenire la formazione di ghiaccio sull'evaporatore, non usare mai il prodotto in ambienti con temperature inferiori a 5°C. **Temperatura di funzionamento: 5°C - 32°C.**
- L'installazione dell'apparecchio deve essere effettuata da parte di personale professionalmente qualificato.
- Per l'installazione occorre prevedere un interruttore onnipolare con distanza di apertura dei contatti uguale o superiore a mm 3.

Posizionamento

L'umidità in eccesso circola per gli ambienti della casa allo stesso modo in cui gli odori della cucina si diffondono in tutte le stanze. Per questo motivo, il deumidificatore dovrebbe essere posizionato in un punto tale da riuscire ad attirare verso di sé l'aria umida di tutta la casa.

In alternativa, se il problema dell'umidità è prevalentemente riscontrato in un'area specifica della casa, si può cominciare posizionando il deumidificatore vicino a quest'area per poi spostarlo in un punto più centrale.

Posizionare il deumidificatore su una superficie piana e mantenerlo a una distanza di minimo 10 cm dalle pareti per ogni lato dell'apparecchio, al fine di garantire un flusso d'aria efficiente.

Questo deumidificatore è dotato di rotelle per avere una maggiore mobilità. Prima di spostare l'apparecchio è necessario spegnerlo e svuotare la tanica di raccolta condensa. È sconsigliato l'utilizzo di una prolunga, pertanto assicurarsi che l'apparecchio sia posizionato sufficientemente vicino a una presa fissa. Se è necessario utilizzare una prolunga, assicurarsi che il diametro dei fili del cavo sia di almeno 1 mm².

Quando il deumidificatore è in funzione, le porte d'ingresso e le finestre devono essere chiuse, se necessario, per garantire un utilizzo ottimale.

Componenti

Fig.1

- a) Espulsione aria
- b) Pannello Anteriore
- c) Pannello Superiore
- d) Pannello Posteriore
- e) Tanica Di Raccolta Condensa
- f) Filtro
- g) Ingresso Aria
- h) Attacco Per Scarico Continuo

Accessori

Filtro a carboni attivi

Utilizzo

Fig.2

- 1) Spia accensione
- 2) Pulsante (di accensione) ON/OFF
- 3) Spia "tanica piena"
- 4) Pulsante DEUMIDIFICAZIONE CONTROLLATA
- 5) Spia modalità di funzionamento (modalità continua, umidità 40%, 50%, 60%, 70%)
- 6) Spia funzionamento timer
- 7) Pulsante TIMER

- Collegare l'apparecchio a una presa di corrente fissa adeguata. Fare riferimento all'etichetta sulla parte laterale dell'apparecchio per il voltaggio e la frequenza corretti.
- Premere il pulsante ON/OFF per accendere e spegnere l'apparecchio.
- Premere il pulsante DEUMIDIFICAZIONE CONTROLLATA per impostare la modalità di funzionamento desiderata: modalità continua, umidità 40%, 50%, 60% o 70%. Si illuminerà la relativa spia.
- Premere il pulsante TIMER per impostare le ore di funzionamento desiderate, (1h-15h). Ad ogni pressione del pulsante si illumina una combinazione dei LED (6) che mostra l'intervallo di tempo selezionato (da un minimo di 1h ad un massimo di 15h). Ad es. se si illuminano 1 ora, 2 ore e 4 ore contemporaneamente, l'apparecchio resterà in funzione per 7 ore. L'apparecchio si arresta automaticamente al raggiungimento delle ore impostate.
- Funzione di avvio ritardato : Premendo il pulsante TIMER quando la macchina è spenta, si può impostare l'accensione dell'apparecchio dopo un intervallo di tempo (1-15 ore). Ad esempio, se si imposta il timer a 2, l'apparecchio entrerà in funzione automaticamente dopo 2 ore. L'apparecchio si avvia mantenendo le impostazioni inserite prima dello spegnimento.
- Funzione AutoRestart: In caso di improvvisa interruzione della alimentazione elettrica, il dispositivo manterrà settati i parametri impostati prima dell'interruzione.
- Funzione DEUMIDIFICAZIONE CONTROLLATA: l'apparecchio deumidifica fino al raggiungimento del tasso di umidità relativa impostata. In caso di settaggio ad un valore di umidità superiore a quella ambiente o di raggiungimento del tasso di umidità impostato, il dispositivo interrompe la deumidificazione, continuando a funzionare in modalità "aria pulita". Impostando di nuovo la modalità continua (CNT) o impostando un valore inferiore, la funzione deumidificante verrà ripristinata dopo circa 3/4 minuti.

Scarico condensa

Quando la tanica di raccolta condensa è piena, il compressore si arresta per auto-protezione e la spia di "tanica piena" si illumina di rosso. Per togliere la tanica di raccolta condensa, estrarla dall'apparecchio facendo attenzione a non rovesciarne il contenuto. Dopo aver svuotato la tanica, riposizionarla nel suo alloggiamento. Assicurarsi che sia posizionata correttamente.

Nota: se la tanica di raccolta condensa non viene posizionata correttamente, la spia di "tanica piena" resterà accesa.

Scarico continuo

Se il deumidificatore viene utilizzato a livelli di umidità molto alti, sarà necessario scaricare la tanica di raccolta condensa più frequentemente. In questa situazione, potrebbe essere più conveniente impostare l'apparecchio a scarico continuo, secondo la seguente procedura:

- Estrarre la tanica di raccolta condensa.
- Collegare il foro di drenaggio al tubo del diametro interno di 11 mm.

Nota: il tubo non è fornito insieme all'apparecchio.

- Assicurarsi che l'acqua scorra sempre liberamente e che il tubo sia sempre nella posizione corretta.
- Nota: In condizioni di climi molto freddi, è necessario prendere precauzioni per prevenire il congelamento del tubo.

- Riposizionare la tanica nell'apposito spazio.

Fig.3

a) Tubo del diametro interno di 11 mm

Manutenzione e pulizia

Scollegare sempre la spina dalla presa prima di effettuare la manutenzione o la pulizia dell'apparecchio.

PULIZIA

Per pulire l'apparecchio, utilizzare un panno morbido.

Non usare prodotti chimici volatili, benzina, detersivi, panni trattati chimicamente o altre soluzioni detersive: potrebbero danneggiare la carcassa esterna dell'apparecchio.

PULIZIA DEL FILTRO (Questo deumidificatore è dotato di 2 filtri.)

Fig.4

- a) Griglia
- b) Filtro dell'aria in plastica lavabile
- c) Filtro carboni attivi

FILTRO ANTI POLVERE

Estrarre il supporto del filtro e rimuovere il filtro a carboni attivi.

Utilizzare un aspirapolvere o dare dei colpi leggeri al filtro per una semplice pulizia. Se invece il filtro è particolarmente sporco, utilizzare acqua calda e strofinare.

Assicurarsi che il filtro sia completamente asciutto prima di rimetterlo in posizione.

Non esporre il filtro al sole.

FILTRO A CARBONI ATTIVI

(cattura le particelle di polvere sospese nell'aria e previene la produzione di batteri.)

Il filtro a carboni attivi che si trova sotto al filtro anti polvere non è lavabile. La sua durata è variabile e dipende dalle condizioni dell'ambiente in cui viene utilizzato l'apparecchio. Il filtro dev'essere controllato periodicamente e sostituito, se necessario.

IMMAGAZZINAGGIO

Se non si utilizza l'apparecchio per un lungo periodo di tempo:

Spegnere l'apparecchio, scollegarlo e avvolgere il cavo di alimentazione.

Svuotare completamente la tanica di raccolta condensa e pulirla.

Coprire l'apparecchio e riporlo in un luogo non esposto alla luce diretta del sole.

Risoluzione problemi

L'APPARECCHIO NON SI AVVIA:

È collegata alla presa?

Riceve corrente elettrica?

La temperatura della stanza è inferiore ai 5°C o superiore ai 32°C? In caso positivo, la temperatura va oltre l'intervallo di esercizio dell'apparecchio.

Assicurarsi di aver premuto il pulsante ON/OFF.

Verificare che la tanica di raccolta condensa sia posizionata correttamente nell'apparecchio e che non sia piena.

Assicurarsi che l'ingresso o l'uscita dell'aria non siano ostruiti.

L'APPARECCHIO SEMBRA NON FUNZIONARE:

Il filtro dell'aria è impolverato o contaminato?

L'ingresso o l'uscita dell'aria sono bloccati?

L'umidità della stanza è già molto bassa?

L'APPARECCHIO SEMBRA FUNZIONARE POCO:

Ci sono troppe porte o finestre aperte?

Nella stanza è presente qualcosa che produce molta umidità?

L'APPARECCHIO È TROPPO RUMOROSA?

Verificare che l'apparecchio sia posizionato su una superficie piana.

L'APPARECCHIO HA DELLE PERDITE:

Assicurarsi che sia in buono stato.

Informazione importante per lo smaltimento ambientalmente compatibile

IN ALCUNI PAESI DELL'UNIONE EUROPEA QUESTO PRODOTTO NON RICADE NEL CAMPO DI APPLICAZIONE DELLA LEGGE NAZIONALE DI RECEPIMENTO DELLA DIRETTIVA RAEE E QUINDI NON È IN ESSI VIGENTE ALCUN OBBLIGO DI RACCOLTA DIFFERENZIATA A FINE VITA.

Questo prodotto è conforme alla Direttiva EU2002/96/EC.

Il simbolo del bidone barrato riportato sull'apparecchio indica che il prodotto, alla fine della propria vita utile, dovendo essere trattato separatamente dai rifiuti domestici, deve essere conferito in un centro di raccolta differenziata per apparecchiature elettriche ed elettroniche oppure riconsegnato al rivenditore al momento dell'acquisto di una nuova apparecchiatura equivalente.



L'utente è responsabile del conferimento dell'apparecchio a fine vita alle appropriate strutture di raccolta, pena le sanzioni previste dalla vigente legislazione sui rifiuti.

L'adeguata raccolta differenziata per l'avvio successivo dell'apparecchio dismesso al riciclaggio, al trattamento e allo smaltimento ambientalmente compatibile contribuisce ad evitare possibili effetti negativi sull'ambiente e sulla salute e favorisce il riciclo dei materiali di cui è composto il prodotto.

Per informazioni più dettagliate inerenti i sistemi di raccolta disponibili, rivolgersi al servizio locale di smaltimento rifiuti o al negozio in cui è stato effettuato l'acquisto.

I produttori e gli importatori ottemperano alla loro responsabilità per il riciclaggio, il trattamento e lo smaltimento ambientalmente compatibile sia direttamente sia partecipando ad un sistema collettivo.

Description and use

This product is a dehumidifier. It controls relative humidity by passing the air through the unit, forcing the excess moisture to condensate over the cooling elements. The condensed water drains gently into the water tank. The dehumidified air then passes through the condenser, where it is post-heated before air inlet supplying.

These appliances have been designed for use in residential and commercial properties.

Safety



Warning:
this symbol indicates that care must be taken to avoid injury to the user

- Do not use the appliance for functions other than those described in this booklet.
- Having removing the appliance from its packaging, ensure that it is intact and undamaged: if in doubt, seek advice immediately from a qualified professional or contact a Vortice Technical Support Centre. Do not leave packaging within the reach of children or individuals with disabilities.
- Certain fundamental rules must be observed when using any electrical appliance, including: a) never touch appliances with wet or damp hands; b) never touch appliances while barefoot.
- If the appliance is to be disconnected from the power supply and no longer used, store it out of reach of children and individuals with disabilities.
- Do not operate the appliance in the presence of flammable substances or vapours, such as alcohol, insecticides, petrol, etc.
- This appliance can be used by children no less than 8 years of age and by individuals with limited physical, sensory or mental capacities, or by inexperienced or untrained individuals, provided that they are supervised or have been instructed in safe use of the appliance and understand the associated risks. Children must not play with the appliance. Cleaning and maintenance procedures that can be undertaken by the user must not be entrusted to children, unless under supervision.



Caution:
this symbol indicates that care must be taken to avoid damaging the appliance

- Do not make modifications of any kind to this appliance.
- Do not expose this appliance to the elements (rain, sun, etc.).
- Do not leave objects standing on the appliance.
- For the first start, or after a transport in Horizontal position, keep the product in vertical position at least 6 hours before starting.
- Always use and transport the appliance in the vertical position. If during transporting or, if for any other reason (e.g. following cleaning), the appliance has been inclined, put it back in the vertical position and wait for 1 hour before reconnecting it to the socket
- Do not use the appliance inside wardrobes or small spaces. Insufficient ventilation may cause overheating and/or fire. Always leave a clear space of at least 10 cm around the appliance.
- Do not spray water onto the appliance.
- Always place the appliance on a level surface.
- Do not use the appliance in places where precious articles (e.g. works of art, academic materials) that need strict temperature control are kept.
- Regularly inspect the appliance for visible defects. If the appliance does not function correctly, stop using it and contact a Vortice Service Centre immediately.
- The electrical system to which the appliance is connected must conform to applicable standards.
- The appliance must be connected to an efficient earthing system in accordance with applicable electrical safety standards. If in doubt, ask a qualified electrician to check your system.

- Check that the electrical power supply/socket provides the maximum electrical power required by the appliance.
- If the power socket is of a different type to the plug fitted to the appliance, ask a qualified technician to replace the plug with one of the right type. Avoid the use of adapters, multiplugs and/or extensions; if necessary, they can be used provided they conform to current safety standards.
- Do not pull on the power cable or place it near sources of heat and always uncoil it completely to prevent dangerous overheating. If the cable or the power plug are damaged, take the appliance to a Vortice Service Centre for replacement.
- Do not use the plug to turn the appliance ON and OFF. Always use the switch on the control panel.
- Do not allow aggressive chemical substances to come into contact with the unit.
- Do not cover the appliance intake or outlet grilles.
- Before moving the appliance, turn it off and remove the plug from the power supply and empty the water tank.
- Before carrying out any maintenance or cleaning work, remove the plug from the socket.
- Should the appliance be dropped or receive a heavy blow, have it checked immediately at a Vortice Service Centre.
- If the appliance does not function correctly or develops a fault, turn it off, remove the plug from the socket and contact a Vortice Service Centre immediately.
- When the appliance is not in use, switch it off and remove the plug from the socket.
- Do not use this appliance without a filter.
- Specifications for the power supply must correspond to the electrical data on the product ID plate A (fig. A).
- To prevent ice from forming on the evaporator, never use the appliance in surroundings with temperatures lower than 5°C. **The working range is from 5°C - 32°C.**
- **The appliance must be installed by a professionally qualified electrician.**
- **A multi-pole switch must be used to install the appliance. The contact opening gap must be no less than 3 mm.**

Installation

Excess humidity circulate throughout your home, in the same way that cooking smells waft to every room in the house. For this reason the dehumidifier should be positioned in a place so that it can treat this moist air towards it from all over the home.

Alternatively, if you have a serious problem in one area you can begin by positioning the dehumidifier close to this area and later moving it to a more central point. When positioning the dehumidifier, ensure that it is placed on a level surface and that there is a minimum of 10 cm (4") of space on either side of the unit to allow for efficient airflow.

This dehumidifier is fitted with castors for extra mobility, if you move the unit, it should first be switched off and the water tank emptied.

We do not recommend the use of an extension lead, so please try to ensure that the unit is sufficiently close to a fixed mains socket. If it is necessary to use an extension lead, please ensure the diameter of the wires of the cable are at least 1 mm².

When the dehumidifier is operating, doors and windows should be closed, if necessary, for most efficient use.

Parts

Fig.1

- a) Air Outlet
- b) Front Panel
- c) Top Panel
- d) Rear Panel
- e) Water tank
- f) Filter
- g) Air inlet
- h) Spout For Continuous Drainage

Accessoires

Active carbon filter

Use

Fig.2

- 1) Power indicator
- 2) ON/OFF (power) button
- 3) "Full Tank" indicator
- 4) HUMIDITY SETTING button
- 5) Working mode indicator (continuous working, humidity 40%, 50%, 60%, 70%)
- 6) Timer indicator
- 7) TIMER button

- Plug the unit into a correct main socket. Please refer to the rating label at the rear of the unit for correct voltage/frequency.
- Press ON/OFF button to turn on the unit.
- Press HUMIDITY SETTING button to set the working mode desired: continuous working, humidity 40%, 50%, 60% or 70%. The relative indicator will light on.
- Push the TIMER button to set the working time desired (1h -15h). A combination of LEDs (6) light up for each press, showing the time interval selected (from 1 hour to 15 hours). For ex. If 1h, 2h and 4h are lighted together, the appliance remain working for 7 hours. The appliance stops working automatically once reached the time settled.
- Pre-setting function: Pressing the TIMER button several times while the appliance is turned Off, you can set a delayed start (1~15 hours). For example, if you set the timer at '2', the unit will start working automatically after 2 hours.
- When the water tank is full, the "Full Water" indicator will light on for alarm, the compressor will stop for self-protection.
- AutoRestart function: In the event of a sudden power outage, the device will maintain the parameters set before the power interruption.
- Humidity Setting function: the appliance dehumidify until reaching the relative humidity percentage settled. When the humidity percentage settled is higher than the room humidity or the percentage settled has been reached, the appliance stops the dehumidification and continues running in "air clean" mode. Re-setting a different humidity percentage or the CNT mode (continuous mode), the appliance restart working dehumidifying after 3/4 min.

Drainage

While the moisture tank is full, the compressor stops working for self-protection and the "full tank" indicator will turn on with a red light. To remove the moisture tank, pull it out from the unit, paying attention to not spill the water contained in. After emptying the water tank, place it into its space. Make sure it is properly positioned.

Attention: If the water tank has not been well positioned, the red "Full tank" indicator remain turned on.

Continuous drainage

When the dehumidifier operates on high humidity levels, the moisture tank fills up more often. In this situation, it may be more convenient to set the unit up for continuous drainage with the following procedure:

- Pull out the water tank.
 - Connect the drain hole with draining pipe (inner diameter 11 mm).
- Note! the water tube is not supplied with the unit.
- Ensure the water drain away freely and the tube remain in its place.
- Note! In very cold weather conditions, precautions should be taken to prevent the water pipe from freezing.
- Put the water tank back to its position.

Fig.3

- a) Water tube of inner diameter 11 mm

Maintenance and cleaning

Always unplug the unit from the mains before carrying out any maintenance or cleaning of the unit.

Always unplug the unit from the mains before carrying out any maintenance or cleaning of the unit.

CLEANING

Use a soft cloth to clean the unit.

Don't ever use volatile chemicals, gasoline, detergents, chemically treated clothes, or other cleansing solutions. These all could possibly hurt the cabinet.

CLEANING THE FILTER

This dehumidifier is equipped with 2 filters.

Fig.4

- a) Grille
- b) Washable plastic air filter
- c) Active carbon filter

ANTI DUST FILTER

Extract the filter holder, remove the active carbon filter.

Use a vacuum cleaner or tap the filter lightly for easy cleaning. If the filter is particularly dirty, rub it with warm water. Make sure the filter is completely dry before replacing.

Do not expose the filter to sunlight.

ACTIVE CARBON FILTER

(for capturing the particles of dust suspended in the air and preventing the production of bacteria.)

The active carbon filter placed under the anti-dust filter is not washable. Its life span is variable and depends on the ambient conditions where the unit is used. The filter should be checked periodically and replaced if necessary.

STORAGE

If the appliance remain unused for a long time:

Turn it Off, unplug and tidy power cord.

Completely empty the water tank and wipe it clean.

Cover the unit and store it unexposed to direct sunlight.

Trouble Shooting

THE UNIT DOES NOT OPERATE:

Is the unit plugged in?

Is the house electricity on?

Is the room temperature below 5°C or above 32°C? If so, then it is out of the working range of the unit.

make sure to have press the ON/OFF button.

Check the water tank is properly positioned and it is not full.

Make sure the air inlet and outlet are not obstructed.

THE UNIT SEEMS TO DO NOTHING:

Is the filter dusty, contaminated?

Is the air inlet or outlet blocked up?

Is the room humidity already quite low?

THE UNIT SEEMS TO DO LITTLE:

Are too many windows or doors open?

Is there something in the room producing lots of humidity?

THE UNIT IS TOO NOISY:

Check whether the unit is positioned on a level surface.

THE UNIT IS LEAKING:

Make sure the unit is in good shape.

Important information on environmentally compatible disposal

In certain European Union countries this appliance is not subject to the requirements of national laws implementing the WEEE Directive; consequently, there is no obligation to observe sorted collection procedures when disposing of the appliance in these countries.

This appliance complies with European Directive 2002/96/EC.

Where an appliance is marked with the crossed-out wheellie bin symbol, this means that, at the end of its useful life, the product has to be disposed of separately from household waste: it must be taken to a sorted collection centre for electrical and electronic appliances or returned to the retailer when a new equivalent appliance is purchased.



The user is responsible for taking the appliance to a designated collection centre at the end of its useful life, and liable to penalties applicable under current statutory regulations on waste disposal.

Appropriate sorted waste collection for subsequent recycling, treatment and eco-compatible disposal of decommissioned appliances helps to prevent any possible negative impact on the environment and on health, and favours recycling of the materials used in the manufacture of the product.

For more detailed information on available waste collection systems, contact the local waste disposal service or the shop where the product was purchased.

Manufacturers and importers comply with their responsibility for recycling, treating and eco-compatible disposal of waste both directly and collectively.

Description et mode d'emploi

Ce produit est un déshumidificateur. Il contrôle l'humidité relative en faisant passer l'air dans l'unité et en forçant l'humidité excessive à se condenser sur les éléments de refroidissement. Le contact avec la surface froide entraîne la condensation de l'humidité de l'air. Cette eau condensée est ensuite évacuée sans danger dans le réservoir de récupération. L'air asséché passe ensuite dans le condensateur où il est légèrement réchauffé et entre de nouveau dans la pièce à une température légèrement plus élevée.

Ces appareils ont été conçus pour un usage domestique.

Sécurité



Attention:

ce symbole indique la nécessité de prendre quelques précautions pour la sécurité de l'utilisateur

- Ne pas utiliser cet appareil pour un usage autre que celui qui est décrit dans ce livret.
- Contrôler l'intégrité de l'appareil après l'avoir sorti de son emballage : dans le doute, s'adresser immédiatement à un technicien qualifié ou à un Service après-vente agréé Vortice. Ne pas laisser les composants de l'emballage à la portée des enfants ou de personnes inexpérimentées.
- L'utilisation de tout appareil électrique implique le respect de quelques règles fondamentales et notamment :
 - ne pas toucher l'appareil avec les mains humides ou mouillées ;
 - ne pas le toucher pieds nus ;
- Conserver l'appareil hors de portée des enfants et des personnes inexpérimentées s'il est débranché du réseau électrique et qu'on ne souhaite plus l'utiliser.
- Ne pas utiliser l'appareil à proximité de substances ou de vapeurs inflammables (alcool, insecticides, essence, etc).
- **Cet appareil peut être utilisé par des enfants de plus de 8 ans et par des personnes aux capacités physiques, sensorielles ou mentales réduites ou sans expérience ni connaissance à condition qu'ils soient surveillés ou instruits sur l'utilisation en toute sécurité de l'appareil et sur les dangers inhérents. Ne pas laisser les enfants jouer avec l'appareil. Ne pas confier le nettoyage et l'entretien de l'appareil à des enfants sans surveillance. Ces opérations sont réservées à l'utilisateur.**



Avertissement:

ce symbole indique la nécessité de prendre quelques précautions pour la sécurité du produit

- Ne pas modifier l'appareil.
- Ne pas exposer l'appareil aux agents atmosphériques (pluie, soleil, etc.).
- Ne rien poser sur l'appareil.
- Utiliser et transporter l'appareil en position verticale. Si, pendant ou après le transport, pour un motif quelconque (par ex. nettoyage) l'appareil a été incliné, le remettre en position verticale et attendre environ une heure avant de le rebrancher à la prise électrique.
- Ne pas utiliser l'appareil dans des armoires ou des espaces restreints. Une ventilation insuffisante peut causer des surchauffes et des incendies. Prévoir un espace libre d'au moins 10 cm autour de l'appareil.
- Ne pas verser ni vaporiser d'eau sur l'appareil.
- Positionner l'appareil sur une surface plane.
- Ne pas utiliser l'appareil dans des locaux dont la température doit être strictement contrôlée comme les pièces destinées à la conservation d'œuvres d'art ou de matériaux d'études.
- Contrôler périodiquement, de visu, l'intégrité de l'appareil. En cas de dysfonctionnement, ne pas utiliser l'appareil et contacter immédiatement un Service après-vente agréé Vortice.
- L'installation électrique à laquelle l'appareil est branché doit être conforme aux normes en vigueur.
- L'appareil doit être relié à une installation de mise à la terre efficace et conforme aux normes de sécurité électrique en vigueur. En cas de doute, demander un contrôle approfondi à un professionnel qualifié.
- Ne brancher l'appareil au réseau d'alimentation/à la prise électrique que si la puissance de l'installation/prise correspond à sa puissance maximale.
- Si la prise électrique est d'un autre type que la fiche de l'appareil, la faire remplacer par un professionnel qualifié.

Éviter d'utiliser des adaptateurs, des prises multiples et/ou des rallonges. S'ils sont indispensables, vérifier qu'ils sont conformes aux normes de sécurité en vigueur.

- Ne pas tirer sur le cordon d'alimentation, ne pas le placer à proximité d'une source de chaleur et le dérouler entièrement pour éviter les surchauffes dangereuses. S'il est détérioré, demander immédiatement son remplacement par le Service après-vente agréé Vortice.
- Ne jamais allumer ou éteindre l'appareil en tirant sur la fiche; utiliser l'interrupteur situé sur le bandeau de commande.
- Éviter de mettre l'appareil en contact avec des substances chimiques agressives.
- Ne pas couvrir ni obstruer les grilles d'aspiration et de refoulement de l'appareil.
- Avant de déplacer l'appareil, l'éteindre, le débrancher et vider le réservoir d'eau.
- Avant toute opération d'entretien, de nettoyage ou de manutention, vérifier que la fiche est sortie de la prise électrique.
- Si l'appareil tombe ou reçoit des coups violents, le faire vérifier immédiatement par un Service après-vente agréé Vortice.
- En cas de dysfonctionnement et/ou de panne, éteindre l'appareil, débrancher la prise électrique et s'adresser immédiatement au Service après-vente Vortice.
- Éteindre l'interrupteur et débrancher la prise électrique lorsque l'appareil n'est pas utilisé.
- Ne jamais utiliser l'appareil sans les filtres.
- Les caractéristiques électriques du réseau doivent correspondre à celles qui figurent sur la plaquette A (fig. A).
- Pour éviter la formation de glace sur l'évaporateur, ne pas utiliser l'appareil quand la température ambiante est inférieure à 5°C. **Température de fonctionnement: 5°C - 32°C.**
- L'installation de l'appareil doit être faite par du personnel professionnellement qualifié.
- Pour l'installation de l'appareil, prévoir un interrupteur omnipolaire ayant une distance d'ouverture entre les contacts égale ou supérieure à 3 mm.

Installation

Excess moisture will travel throughout your home, in the same way that cooking smells waft to every room in the house. For this reason, the dehumidifier should be positioned, so that it can draw this moist air towards it from all over the home.

Alternatively, if you have a serious problem in one area you can begin by positioning the dehumidifier close to this area and later moving it to a more central point. When positioning the dehumidifier, ensure that it is placed on a level surface and that there is a minimum of 10 cm (4") of space on either side of the unit to allow for efficient airflow.

This dehumidifier is fitted with castors for extra mobility, if you move the unit, it should first be switched off and the water tank emptied.

We do not recommend the use of an extension lead, so please try to ensure that the unit is sufficiently close to a fixed mains socket. If it is necessary to use an extension lead, please ensure the diameter of the wires of the cable are at least 1 mm².

When the dehumidifier is in operation, outside doors and windows should be closed when necessary for most efficient use.

Pièces

Fig.1

- a) Aération
- b) Plaque Frontale
- c) Haut
- d) Plaque Arrière
- e) Réservoir De Récupération
- f) Filtre
- g) Prise D'air
- h) embout pour évacuation continue

Accessoires

Filtre à charbons actifs

Mode d'emploi

Fig.2

- 1) Voyant d'alimentation
- 2) Bouton ON/OFF (alimentation)
- 3) Voyant "Full Water" (réservoir d'eau plein)
- 4) Bouton de réglage de l'humidité
- 5) Voyant du mode de fonctionnement (fonctionnement en continu, humidité 40 %, 50 %, 60 %, 70 %)
- 6) Voyant de la minuterie de fonctionnement
- 7) Bouton minuterie

- Branchez l'unité dans une prise de courant adaptée. (Consultez la plaque signalétique à l'arrière de l'unité pour la tension/fréquence correctes.)
- Appuyez sur le bouton ON/OFF pour allumer l'unité. Le voyant d'alimentation s'allumera et le compresseur commencera à fonctionner.
- Appuyez sur le bouton de réglage de l'humidité pour régler le mode de fonctionnement que vous souhaitez : fonctionnement en continu, 40 %, 50 %, 60 % ou 70 %. Le voyant correspondant s'allumera.
- Appuyez sur le bouton TIMER (minuterie) pour régler l'heure de fonctionnement que vous souhaitez. Il y a 4 voyants d'heure au-dessus du bouton TIMER : 1, 2, 4, 8H ; mais les heures de fonctionnement peuvent s'accumuler, vous disposez donc de plus de 4 périodes différentes. Par exemple, choisissez 1 et 2 heures en même temps et l'unité fonctionnera 3 heures en continu ; choisissez 1, 2 et 4 heures en même temps et l'unité fonctionnera 7 heures. Ainsi, le nombre maximal d'heures de fonctionnement que vous pouvez régler est de 15 heures, si les 4 voyants d'heure s'allument en même temps. Une fois l'heure établie atteinte, le compresseur s'arrêtera automatiquement.
- Pour éteindre l'unité, appuyez de nouveau sur le bouton ON/OFF.
- Fonction de démarrage retardé : En appuyant sur le bouton TIMER (minuterie) mais sans allumer les autres fonctions (Quand l'appareil est éteint) , vous pouvez PRÉ-RÉGLER l'heure à laquelle la machine se mettra à fonctionner. Par exemple, si vous appuyez sur le bouton de minuterie de 2H, l'unité fonctionnera automatiquement au bout de 2 heures.
- Lorsque le réservoir de récupération est plein, le voyant "Full Water" (réservoir d'eau plein) s'allumera pour vous prévenir et le compresseur s'arrêtera par précaution.
- Fonction AutoRestart : En cas de coupure de courant électrique imprévue, le dispositif maintiendra les paramètres précédemment réglés avant la coupure.
- Fonction programmation humidité : En cas de réglage d'une valeur d'humidité supérieure à celle ambiante ou de taux d'humidité programmé atteint (pas en modalité continue CNT), le dispositif éteindra automatiquement la fonction de déshumidification en désactivant le voyant ON / OFF mais en restant allumé en modalité recyclage de l'air. En programmant à nouveau la modalité continue (CNT) ou en programmant une valeur inférieure, la fonction de déshumidification sera rétablie après environ 3/4 minutes.

Évacuation

Tant que le réservoir de récupération est plein, le compresseur s'arrêtera par précaution et le voyant "Water Full" passera au rouge.

Pour déplacer le réservoir de récupération, tirez-le franchement de l'unité.

Après avoir vidé le réservoir de récupération, placez-le de nouveau en place. Assurez-vous qu'il est bien placé pour que le voyant "Water Full" s'éteigne et que votre déshumidificateur fonctionne.

Notez que si le réservoir de récupération n'a pas été bien mis en place, le voyant "Water Full" passera au rouge.

Évacuation continue

Lorsque le déshumidificateur fonctionne à de très hauts niveaux d'humidité, le réservoir de récupération nécessitera une évacuation plus fréquente. Dans cette situation, il peut être nécessaire de régler l'unité en évacuation continue avec les procédures suivantes:

- Branchez l'embout pour évacuation continue sur le tuyau d'eau de diamètre interne: 11 mm. Notez que le tuyau d'eau n'est pas fourni avec l'unité.

Fig.3

- a) Embout pour évacuation continue
- b) Tuyau d'eau de diamètre interne de 11 mm

- Assurez-vous que l'eau s'évacuera toujours librement et que le tuyau restera en place.
Remarque! Dans des conditions atmosphériques de grand froid, des précautions doivent être prises pour éviter que le tuyau d'eau ne gèle.

Entretien et nettoyage

Débranchez toujours l'unité du courant avant d'effectuer n'importe quel travail d'entretien ou de nettoyage de l'unité.

NETTOYAGE DE LA COQUE

Utilisez un chiffon doux pour nettoyer l'unité.

N'utilisez jamais de produits chimiques volatils, d'essence, de détergents, de chiffons traités chimiquement ou d'autres solutions de nettoyage. Cela pourrait endommager l'armoire.

NETTOYAGE DU FILTRE

Ce déshumidificateur est équipé de deux filtres.

Fig.4

- a) Filtre Anti-Poussière
- b) Filtres À Charbons Actifs
- c) Prise D'air

FILTRE ANTI-POUSSIÈRE

Retirez le porte filtre, enlevez le filtre à charbons actifs.

Utilisez un aspirateur ou tapez doucement sur le filtre pour un nettoyage facile. Si le filtre est particulièrement sale, utilisez de l'eau tiède et frottez.

Assurez-vous que le filtre est complètement sec avant de le remettre en place.

N'exposez pas le filtre aux rayons du soleil.

FILTRE À CHARBONS ACTIFS

(pour capturer les particule de poussière suspendues dans l'air et éviter la production de bactéries.)

Le filtre à charbons actifs placé sous le filtre à poussière n'est pas lavable. Sa durée de vie utile est variable et dépend des conditions atmosphériques du lieu où l'unité est utilisée. Le filtre doit être vérifié régulièrement et remplacé si nécessaire.

STOCKAGE

Si vous n'utilisez pas l'unité pendant un certain temps, veuillez:

Éteindre l'unité, débrancher et ranger le câble d'alimentation.

Vider complètement le réservoir de récupération et l'essuyer soigneusement.

Couvrir l'unité et la stocker dans un endroit où elle ne recevra pas directement les rayons du soleil.

Résolutions de problèmes

L'UNITÉ NE FONCTIONNE PAS :

L'unité est-elle branchée ?

Y a-t-il du courant dans la maison ?

La température ambiante est-elle inférieure à 5 °C ou supérieure à 32 °C ? Si c'est le cas, l'unité est en dehors de sa plage de fonctionnement.

Assurez-vous que l'interrupteur ON/OFF est allumé.

Vérifiez que le réservoir de récupération est correctement placé dans l'unité et qu'il n'est pas plein.

Assurez-vous que la prise et la sortie d'air ne sont pas obstruées.

L'UNITÉ SEMBLE NE RIEN FAIRE :

Le filtre est-il plein de poussière ou pollué ?

La prise ou la sortie d'air sont-elles bloquées ?

Le taux d'humidité de la pièce est-il déjà faible ?

L'UNITÉ SEMBLE FONCTIONNER TRÈS PEU :

Y a-t-il trop de fenêtres ou de portes ouvertes ?

Y a-t-il quelque chose dans la pièce qui produit beaucoup d'humidité ?

L'UNITÉ EST TROP BRUYANTE :

Vérifiez que l'unité est placée sur une surface plane.

L'UNITÉ FUIT :

Assurez-vous que l'unité est en bon état.

Information importante pour une élimination compatible avec l'environnement

POUR CERTAINS PAYS DE L'UNION EUROPÉENNE, CET APPAREIL N'ENTRE PAS DANS LE CHAMP DE TRANSPOSITION DE LA DIRECTIVE DEEE DANS LES LÉGISLATIONS NATIONALES : IL N'EXISTE DANS CE CAS AUCUNE OBLIGATION DE COLLECTE DIFFÉRENCIÉE À LA FIN DE SON CYCLE DE VIE.

Cet appareil est conforme à la Directive EU2002/96/EC.

Le symbole de la poubelle barrée apposé sur l'appareil indique qu'il doit être traité séparément des déchets domestiques à la fin de son cycle de vie et remis à un centre de collecte différenciée pour équipements électriques et électroniques ou au revendeur lors de l'achat d'un nouvel appareil.



L'utilisateur est responsable de la remise de l'appareil aux structures de collecte appropriées à la fin de son cycle de vie sous peine des sanctions prévues par la législation en vigueur en matière d'élimination des déchets.



La collecte différenciée qui permet de recycler l'appareil, de le retraiter et de l'éliminer en respectant l'environnement contribue à éviter la pollution du milieu et ses effets sur la santé et favorise la réutilisation des matériaux qui le composent.

Pour plus d'informations sur les systèmes de collecte existants, s'adresser au service local d'élimination des déchets ou au magasin dans lequel l'appareil a été acheté.

Les fabricants et les importateurs satisfont à leurs obligations environnementales en matière de recyclage, de traitement et d'élimination des déchets, directement ou en participant à un système collectif.

Beschreibung und Gebrauch

Dieses Produkt ist ein Entfeuchter. Es kontrolliert die relative Feuchtigkeit, indem es Luft durch das Gerät streichen lässt und dadurch die überschüssige Feuchtigkeit zu einer Kondensation über den Kühlelementen zwingt. Der Kontakt mit dieser kalten Oberfläche verursacht die Kondensation der Feuchtigkeit aus der Luft. Dieses Kondenswasser läuft anschließend sicher in den Wasserbehälter. Die getrocknete Luft passiert den Kondensator, wird dort leicht erwärmt und wird danach mit einer leicht erhöhten Temperatur erneut in den Raum eingeleitet.

Diese Geräte sind zur Verwendung im Haushalt und in gewerblichen Bereichen ausgelegt.

Sicherheit



Achtung:

dieses Symbol zeigt Vorsichtsmaßnahmen an um Schäden am Bediener zu vermeiden

- Dieses Gerät darf nur für den in der vorliegenden Anleitung angegebenen Verwendungszweck eingesetzt werden.
- Überprüfen Sie das Gerät nach dem Auspacken auf Unversehrtheit. Wenden Sie sich im Zweifelsfall unverzüglich an einen Fachmann oder ein autorisiertes Vortice-Kundendienstzentrum. Entsorgen Sie das Verpackungsmaterial und lassen Sie es nicht in Reichweite von Kindern und anderen Personen, die sich damit schaden könnten.
- Beim Einsatz von Elektrogeräten jeder Art müssen einige Grundregeln stets beachtet werden, darunter im einzelnen: a) berühren Sie das Gerät nicht mit nassen oder feuchten Händen; b) berühren Sie das Gerät nicht, wenn Sie barfuß sind.
- Sorgen Sie dafür, dass das außer Betrieb genommene Gerät nicht für Kinder oder behinderte Personen zugänglich ist, die sich damit verletzen können.
- Das Gerät nicht in der Nähe entflammbarer Substanzen oder Dämpfe wie Alkohol, Insektizide, Benzin usw. verwenden.
- Kinder ab 8 Jahren und Personen mit eingeschränkten körperlichen, sensorischen oder geistigen Fähigkeiten bzw. mangelnder Erfahrung und Kenntnis dieses Gerät nur unter Aufsicht oder nach sicherer Unterweisung im Gebrauch des Geräts und nur, nachdem sie über die hiermit verbundenen Gefahren aufgeklärt wurden, bedienen. Kinder dürfen nicht mit diesem Gerät spielen. Die Reinigungs- und Wartungsarbeiten, die vom Benutzer selbst vorgenommen werden können, dürfen nicht von unbeaufsichtigten Kindern durchgeführt werden.



Hinweis:

dieses Symbol zeigt Vorsichtsmaßnahmen an um Schäden am Gerät zu vermeiden

- Keine Änderungen am Gerät vornehmen.
- Das Gerät keinen Witterungseinflüssen (Regen, Sonneneinstrahlung usw.) aussetzen.
- Keine Gegenstände auf dem Gerät abstellen
- Das Gerät immer in senkrechter Stellung transportieren und betreiben. Nach dem Transport, oder wenn das Gerät aus einem anderen Grund (z. B. bei der Reinigung) in Schräglage gebracht wurde, muss es wieder senkrecht gestellt und vor dem Anschließen an das Stromnetz mindestens eine Stunde gewartet werden.
- Das Gerät nicht in einem Schrank, einem Schrankraum o. ä. betreiben. Durch eine unzureichende Belüftung kann es zur Überhitzung des Gerätes oder sogar Verbrennungen kommen. Rund um das Gerät muss ein Sicherheitsabstand von mindestens 10 cm vorgesehen werden.
- Kein Wasser auf das Gerät sprühen oder schütten.
- Das Gerät immer auf einer ebenen Fläche aufstellen.
- Das Gerät nicht in Räumen betreiben, in denen Temperatur und Luftfeuchtigkeit strengen Grenzwerten und Kontrollen unterliegen, da sie zur Aufbewahrung von Kunstwerken o. ä. benutzt werden.
- Regelmäßig den einwandfreien Zustand des Gerätes überprüfen. Bei festgestellten Mängeln das Gerät nicht benutzen und sofort einen Vortice-Vertragshändler aufsuchen.
- Die Elektroanlage, an die das Produkt angeschlossen werden soll, muss den geltenden Vorschriften entsprechen.

- Das Gerät muss, den geltenden Bestimmungen entsprechend, korrekt an eine Elektroanlage mit Erdung angeschlossen werden. Im Zweifelsfall ist eine genaue Kontrolle durch eine qualifizierte Fachkraft anzufordern.
- Das Produkt nur dann an das Stromnetz/die Steckdose anschließen, wenn die Stromfestigkeit der Anlage/Steckdose für die maximale Leistung geeignet ist.
- Falls die Steckdose und der Stecker am Gerät nicht zusammenpassen, den Stecker von einem Fachmann durch einen passenden ersetzen lassen. Wenn möglich den Gebrauch von Adapter, Mehrfachsteckdosen und/oder Verlängerungskabeln vermeiden. Ist dies unumgänglich, nur Zubehör verwenden, das den geltenden Sicherheitsbestimmungen entspricht.
- Nicht am Stromkabel ziehen. Das Stromkabel von Wärmequellen fernhalten und stets vollständig abwickeln, um eine gefährliche Überhitzung zu vermeiden. Suchen Sie bei Schäden am Stromkabel sofort einen Vortice-Vertragshändler auf und lassen Sie es ersetzen.
- Das Gerät nicht durch Einstecken/Herausziehen des Steckers ein- bzw. ausschalten; immer den Schalter auf der Bedienblende benutzen.
- Das Gerät darf nicht mit starken Chemikalien in Kontakt kommen.
- Die Ansaug- und Auslassgitter des Gerätes stets freihalten.
- Das Gerät vor dem Verschieben/Transportieren ausschalten, den Netzstecker ziehen und den Kondenswasser-Sammeltank leeren.
- Vor Wartungseingriffen, Reinigungsarbeiten oder dem Verschieben immer den Netzstecker ziehen.
- Fällt das Gerät um oder wurde es starken Stößen ausgesetzt, muss es sofort von einem Vortice-Vertragshändler überprüft werden.
- Bei Betriebsstörungen und/oder Defekt das Gerät sofort ausschalten, den Netzstecker ziehen und einen Vortice-Vertragshändler verständigen.
- Wird das Gerät nicht benutzt, muss es ausgeschaltet und der Netzstecker gezogen werden.
- Das Gerät niemals ohne Filter benutzen.
- Die elektrischen Daten der Netzversorgung müssen den Angaben auf dem Typenschild A entsprechen (Abb.).
- Um die Bildung von Eis auf dem Verdampfer zu vermeiden, darf das Gerät niemals bei Raumtemperaturen unter 5°C betrieben werden. **Betriebstemperatur von 5 °C bis 32°C.**
- **Das Gerät darf nur von qualifiziertem Fachpersonal installiert werden.**
- **Bei der Installation ist ein allpoliger Schalter mit einer Kontaktöffnungsweite von mindestens 3 mm vorzusehen.**

Installation

Die überschüssige Feuchtigkeit bewegt sich in Ihren Räumen genau so, wie es Küchendüfte aus der Küche in jeden Raum des Hauses zieht. Aus diesem Grund sollte der Entfeuchter an einem Ort aufgestellt werden, wo er aus dem gesamten Haus die feuchte Luft anziehen kann.

Wenn Sie ein ernsthaftes Problem an einer bestimmten Stelle haben, können Sie alternativ auch damit beginnen, den Entfeuchter zuerst in der Nähe dieses Bereichs aufzustellen und ihn später an einen zentraleren Ort zu versetzen. Stellen Sie bei der Aufstellung des Entfeuchters sicher, dass er auf einer ebenen Oberfläche steht und auf jeder Seite des Geräts ein Mindestabstand von 10 cm (4 Zoll) vorhanden ist, damit ein ausreichender Luftstrom zirkulieren kann.

Dieser Entfeuchter ist für Extra-Mobilität mit Rollen ausgestattet. Vor einem Transport des Geräts muss es zuerst ausgeschaltet und der Wassertank geleert werden. Wir empfehlen die Verwendung eines Verlängerungskabels nicht. Bitte stellen Sie daher sicher, dass sich das Gerät in der Nähe einer Wandsteckdose befindet. Falls die Verwendung eines Verlängerungskabels unumgänglich ist, stellen Sie bitte sicher, dass der Durchmesser der Kabeladern mindestens 1 mm² beträgt. Wenn der Entfeuchter in Betrieb ist, sollten die Haustüren und die Fenster für eine effiziente Nutzung geschlossen sein.

Teile

Fig. 1

- a) Lüftungsöffnung
- b) Frontplatte
- c) Oberseite
- d) Rückplatte
- e) Wasserbehälter
- f) Filter
- g) Lufteintritt
- h) Ausguss Für Kontinuierliche Drainage

Gebrauch

Fig.2

- 1) Betriebsanzeige
- 2) EIN/AUS-Taste (Stromversorgung)
- 3) Anzeige „Behälter voll“
- 4) Einstelltaste für Feuchtigkeit
- 5) Anzeige Arbeitsmodus (Dauerbetrieb, Feuchtigkeit 40 %, 50 %, 60 %, 70 %)
- 6) Timer-Betriebsanzeige (Zeitschaltuhr)
- 7) Timer-Taste (Zeitschaltuhr)

- Stecken Sie den Netzstecker des Geräts in eine entsprechende Steckdose. (Näheres zur korrekten Spannung/Frequenz finden Sie auf dem Typenschild an der Rückseite des Geräts.)
- Drücken Sie die EIN/AUS-Taste des Geräts. Die Betriebsanzeige leuchtet auf, und der Kompressor beginnt zu arbeiten.
- Drücken Sie die Einstelltaste für Feuchtigkeit und stellen Sie das Betriebsmodell ein, das Sie benötigen: Dauerbetrieb, Feuchtigkeit 40 %, 50 %, 60 % oder 70 %. Die zugehörige Anzeige leuchtet auf.
- Drücken Sie die TIMER-Taste und stellen Sie die Betriebsdauer ein, die Sie benötigen. Über der TIMER-Taste sind 4 Stundenanzeigen: 1, 2, 4, 8H. Bei gleichzeitiger Auswahl von Betriebsstunden addieren sich diese. Es sind also nicht 4 verschiedene Stunden, die eingestellt werden können. Beispiel: Wenn Sie 1 und 2 Stunden gleichzeitig wählen, addieren sich diese Stunden zu 3 Betriebsstunden, die das Gerät arbeiten wird. Wenn Sie gleichzeitig 1, 2 und 4 Stunden wählen, addieren sich diese Stunden zu 7 Betriebsstunden. Aus diesem Grund betragen die maximal einstellbare Betriebsstunden 15 Stunden; in diesem Fall leuchten all diese 4 Stunden Anzeigen auf. Wenn die eingestellte Zeit erreicht ist, hört der Kompressor automatisch auf zu arbeiten.
- Drücken Sie zum Abschalten des Geräts die EIN/AUS-Taste erneut.
- Funktion für einen verzögerten Start : Durch Drücken der TIMER-Taste, jedoch ohne Einschalten anderer Funktionen (einschließlich der EIN/AUS-Taste) können Sie die Zeit für den Arbeitsbeginn des Geräts einstellen. Beispiel: Wenn Sie den Timer für 2H drücken, beginnt das Gerät automatisch nach Ablauf von 2 Stunden zu arbeiten.
- Wenn der Wasserbehälter voll ist, leuchtet die Anzeige „Behälter voll“ als Alarm auf und der Kompressor hört aus Selbstschutz auf zu arbeiten.
- Funktion AutoRestart: Bei einem plötzlichen Stromausfall hält das Gerät die vor dem Stromausfall eingestellten Parameter bei.
- Funktion Einstellung der Feuchtigkeit: Wenn ein Wert für die Feuchtigkeit eingestellt wird, der über dem der Raumfeuchtigkeit ist, oder wenn die Feuchtigkeitsrate erreicht wird (nicht im Dauerbetrieb CNT), schaltet das Gerät automatisch die Entfeuchtungsfunktion aus, indem die Leuchtanzeige ON/OFF ausgeschaltet wird, bleibt aber im Umluftbetrieb eingeschaltet. Bei erneutem Einschalten des Dauerbetriebs (CNT) oder bei Einstellung eines niedrigeren Werts, wird die Entfeuchtungsfunktion nach etwa 3/4 Minuten wiederhergestellt

Drainage

Wenn der Wasserbehälter voll ist, hört der Kompressor aus Selbstschutz auf zu arbeiten, und die Anzeige „Behälter voll“ wird rot.

Um den Behälter zu bewegen, ziehen Sie ihn gerade aus dem Gerät.

Setzen Sie den Wasserbehälter nach dem Leeren wieder an seinem Platz ein. Stellen Sie sicher, dass er korrekt sitzt, damit die Anzeige „Behälter voll“ erlöschen und der Entfeuchter mit der Arbeit beginnen kann.

Bitte beachten Sie: Wenn der Wasserbehälter nicht richtig eingesetzt ist, wird die Anzeige „Behälter voll“ rot.

Kontinuierliche Drainage

Wenn der Entfeuchter bei sehr hohem Feuchtigkeitsgehalt arbeitet, muss der Wasserbehälter häufiger geleert werden. In dieser Situation kann es praktischer sein, das Gerät für eine kontinuierliche Drainage mit folgenden Vorgehensweisen einzustellen:

- Schließen Sie den Ausguss für kontinuierliche Drainage an die Wasserleitung an mit dem Innendurchmesser: 11 mm. Bitte beachten Sie, dass mit dem Gerät keine Wasserleitung mitgeliefert wird.

Fig.3

- a) Ausguss für kontinuierliche Drainage
- b) Wasserleitung mit Innendurchmesser 11 mm

- Stellen Sie sicher, dass das Wasser immer ungehindert ablaufen kann und sich die Ablaufleitung immer in der korrekten Position befindet.

Hinweis! Bei sehr kalten Wetterbedingungen müssen Vorsichtsmaßnahmen getroffen werden, damit die Wasserleitung nicht einfriert

Wartung und Reinigung

Vor der Ausführung von jeglichen Wartungs- oder Reinigungsarbeiten am Gerät muss der Netzstecker aus der Steckdose gezogen werden.

REINIGUNG DES GEHÄUSES

Wischen Sie das Gerät mit einem weichen Tuch ab.

Keinesfalls flüchtige Chemikalien, kein Benzin, keine Reinigungsmittel, keine chemische behandelten Tücher oder andere Reinigungsprodukte verwenden. Alle diese können das Gehäuse beschädigen.

REINIGUNG DES FILTERS

Dieser Entfeuchter ist mit 2 Filtern ausgestattet.

Fig.4

- a) Staubfilter
- b) Aktivkohlefilter
- c) Lufteintritt

STAUBFILTER

Nehmen Sie den Filterhalter heraus und nehmen Sie den Aktivkohlefilter heraus.

Benutzen Sie für eine leichte Reinigung einen Staubsauger oder klopfen Sie leicht auf den Filter. Wenn der Filter besonders schmutzig ist, reiben Sie ihn mit warmem Wasser ab.

Stellen Sie sicher, dass der Filter vollkommen trocken ist, bevor Sie ihn wieder einsetzen.

Der Filter darf keinem Sonnenlicht ausgesetzt sein.

AKTIVKOHLEFILTER

(Zum Einfangen von Staubpartikeln aus der Luft und zur Vermeidung von Bakterienwuchs.)

Der Aktivkohlefilter sitzt unter dem Staubfilter und ist nicht waschbar. Seine Lebensdauer ist variabel und hängt von den Umgebungsbedingungen seines Einsatzortes ab. Der Filter muss in regelmäßigen Abständen geprüft und bei Bedarf ersetzt werden.

LAGERUNG

Wenn das Gerät längere Zeit nicht benutzt wird. Bitte:

Schalten Sie das Gerät aus, ziehen Sie den Netzstecker aus der Steckdose und verstauen Sie das Netzkabel.

Leeren Sie den Wasserbehälter vollständig aus und wischen Sie ihn sauber.

Decken Sie das Gerät ab und lagern Sie es an einem Ort ohne direkte Sonneneinstrahlung.

Fehlersuche

DAS GERÄT FUNKTIONIERT NICHT:

Steckt der Netzstecker in der Steckdose?

Funktioniert die Stromversorgung des Hauses?

Liegt die Raumtemperatur unter 5 oC oder über 32 oC? Wenn ja, dann ist dies außerhalb des Betriebsbereichs dieses Geräts.

Stellen Sie sicher, dass der EIN/AUS-Schalter eingeschaltet ist.

Prüfen Sie, dass der Wasserbehälter korrekt im Gerät eingesetzt und nicht voll ist.

Stellen Sie sicher, dass Luftein- und austritt nicht blockiert sind.

DAS GERÄT SCHEINT NICHTS ZU TUN:

Ist der Filter zugestaubt, verunreinigt?

Sind Luftein- und austritt blockiert?

Ist die Raumfeuchtigkeit bereits entsprechend niedrig?

DAS GERÄT SCHEINT FAST NICHTS ZU TUN:

Sind zu viele Fenster oder Türen offen?

Produziert irgendetwas im Raum sehr viel Feuchtigkeit?

DAS GERÄT IST ZU LAUT:

Prüfen Sie, ob das Gerät auf einer ebenen Fläche steht.

DAS GERÄT LECKT:

Stellen Sie sicher, dass das Gerät in gutem Zustand ist.

Wichtige Information für die umweltgerechte Entsorgung

IN EINIGEN EU-LÄNDERN GELTEN FÜR DIESES PRODUKT NICHT DIE VORGABEN DER EUROPÄISCHEN RICHTLINIE ÜBER ELEKTRO- UND ELEKTRONIK-ALTGERÄTE (WEEE-RICHTLINIE) UND DEMNACH BESTEHT IN DIESEN LÄNDERN AUCH KEINE PFLICHT FÜR DIE MÜLLTRENNUNG BEI DER ENTSORGUNG DES GERÄTS.

Dieses Gerät erfüllt die Bestimmungen der europäischen Richtlinie 2002/96/EG über Elektro- und Elektronik-Altgeräte.

Die auf dem Gerät abgebildete durchgekreuzte Mülltonne bedeutet, dass das Gerät nach seiner Nutzungsdauer nicht als Hausmüll, sondern über eine Wertstoffsammelstelle für elektrische und elektronische Altgeräte entsorgt werden bzw. dem Händler beim Kauf eines Ersatzgeräts zur vorschriftsmäßigen Entsorgung übergeben werden muss.



Der Betreiber ist für die vorschriftsmäßige Entsorgung des Altgerätes verantwortlich, im Fall einer Nichteinhaltung sieht die geltende Gesetzgebung zur Abfallbeseitigung entsprechende Strafen vor.

L'adeguata raccolta differenziata per l'avvio successivo dell'apparecchio dismesso al riciclaggio, al trattamento e allo smaltimento ambientalmente compatibile contribuisce ad evitare possibili effetti negativi sull'ambiente e sulla salute e favorisce il riciclo dei materiali di cui è composto il prodotto.

Nähere Auskünfte zu den verfügbaren Sammelsystemen erhalten Sie bei Ihrer örtlichen Wertstoffsammelstelle oder vom Händler, bei dem Sie das Gerät gekauft haben.

Die Hersteller und die Importeure kommen ihrer Pflicht hinsichtlich der umweltgerechten Entsorgung und Wiederverwertung direkt oder indirekt durch die Teilnahme an Kollektivsystemen nach.

Descripción y uso

Este producto es un deshumidificador. Controla la humedad relativa haciendo pasar el aire por la unidad y forzando la condensación del exceso de humedad sobre los elementos enfriadores. El contacto con esta superficie fría hace que la humedad del aire se condense. Tras ello, el agua condensada se descarga de forma segura en el depósito. Después, el aire secado pasa por el condensador, donde se templará ligeramente y vuelve a salir a la habitación a una temperatura ligeramente elevada.

Estos aparatos han sido diseñados para el uso en ambientes domésticos y comerciales.

Seguridad



Atención:

este símbolo indica precauciones que sirven para evitar daños al usuario

- No emplear este producto con fines distintos a los previstos por este manual.
- Una vez extraído el producto de su embalaje, comprobar su integridad: en caso de duda, contactar inmediatamente con personal calificado o con Centro de Asistencia Técnica autorizado por Vortice. No dejar el embalaje al alcance de niños o de personas discapacitadas.
- Cuando se utiliza un aparato eléctrico es necesario observar algunas reglas fundamentales: a) no tocar el aparato con las manos mojadas o húmedas; b) no tocar el aparato con los pies descalzos.
- Guardar el aparato lejos de niños y de personas discapacitadas en el momento en que se decida desconectarlo de la red eléctrica y no utilizarlo más.
- No utilizar el aparato en presencia de sustancias o vapores inflamables como alcohol, insecticidas, gasolina, etc.
- Este aparato puede ser utilizado por niños de no menos de 8 años de edad y por personas con capacidades físicas, sensoriales o mentales reducidas, o carentes de experiencia o del conocimiento necesario, pero sólo bajo vigilancia e instrucciones sobre el uso seguro y después de comprender bien los peligros inherentes. Los niños no deben jugar con el aparato. La limpieza y el mantenimiento del aparato deben ser efectuados por el usuario y no por niños sin vigilancia.



Advertencia:

este símbolo indica precauciones que sirven para evitar daños en el producto

- No modificar el producto.
- No exponer el aparato a los agentes atmosféricos (lluvia, sol, etc.).
- No apoyar objetos sobre el aparato.
- Utilizar y transportar el aparato en posición vertical. Tras el transporte o si por algún motivo (por ejemplo, para la limpieza) ha sido necesario inclinar el producto, esperar una hora antes de conectarlo a la toma de corriente al volverlo a colocar en posición vertical.
- No utilizar el producto dentro de armarios o ambientes reducidos. La ventilación insuficiente puede causar sobrecalentamiento y combustión. Alrededor del aparato debe haber un espacio libre de al menos 10 cm.
- No pulverizar ni derramar agua sobre el producto.
- Colocar siempre el producto sobre una superficie plana.
- No utilizar el producto en lugares destinados a la conservación de bienes que requieran un control rígido de temperatura, como las obras de arte y los materiales académicos.
- Inspeccionar periódicamente el aparato para controlar que esté en perfecto estado. En caso de anomalía, no utilizarlo y ponerse en contacto inmediatamente con un proveedor autorizado de Vortice.
- La instalación eléctrica a la que se ha de conectar el producto debe ser conforme con las normas vigentes.
- El aparato se ha de conectar a una toma de tierra eficiente como establecen las normas vigentes de seguridad eléctrica. En caso de duda, ponerse en contacto con personal profesional cualificado para que controle la instalación.
- Conectar el producto a la red de alimentación eléctrica o a una toma de corriente sólo si la capacidad de la instalación o la toma es adecuada a su potencia máxima.
- Si la toma de corriente no es compatible con el enchufe que posee el aparato, deberá ser sustituida por

- profesionales cualificados. No utilizar adaptadores, enchufes múltiples ni alargadores; en caso de necesidad, utilizar componentes que cumplan los requisitos de las normas de seguridad vigentes.
- No tirar del cable de alimentación ni colocarlo cerca de las fuentes de calor. Desenrollar todo el cable para evitar que se recaliente. Si el cable se deteriora, ponerse en contacto inmediatamente con el proveedor autorizado de Vortice para que lo sustituya.
 - No apagar y encender el producto desde el enchufe, utilizar el interruptor del panel de mandos.
 - No permitir que el aparato entre en contacto con sustancias químicas agresivas.
 - No cubrir ni obstruir las rejillas de aspiración y salida del aire del aparato.
 - Antes de mover el producto, apagarlo, desenchufarlo y vaciar el depósito de agua.
 - Antes de realizar cualquier tipo de operación de mantenimiento y limpieza o de mover el producto, es necesario desconectarlo.
 - Si el producto se cae o recibe golpes fuertes, es necesario ponerse en contacto con un proveedor autorizado de Vortice para que lo inspeccione.
 - Si el producto no funciona correctamente o se avería, desconectarlo y ponerse en contacto inmediatamente con un proveedor autorizado de Vortice.
 - Apagar el aparato y desconectarlo siempre que no se utilice.
 - No utilizar el producto sin el filtro.
 - Los datos eléctricos de la red deben coincidir con los de la placa (fig. A).
 - Para prevenir la formación de hielo en el evaporador, no utilizar el producto en ambientes cuya temperatura no supere los 5 °C. **Temperatura de funcionamiento de 5°C a 32°C.**
 - **El aparato debe ser instalado por personal profesional calificado.**
 - **Para realizar la instalación es necesario disponer de un interruptor omnipolar con distancia de apertura entre los contactos igual o mayor que 3 mm.**

Instalación

El exceso de humedad recorre toda su casa del mismo modo que los olores de la cocina llegan hasta la última habitación de su hogar. Por esta razón, el deshumidificador debe colocarse de modo que pueda tomar aire húmedo procedente de toda la vivienda.

Alternativamente, si tiene un problema importante en una zona, puede empezar colocando el deshumidificador cerca de ese área y después desplazarlo a una ubicación más central.

Cuando coloque el deshumidificador, asegúrese de que se encuentre en una superficie nivelada y que haya al menos 10 cm (4") de espacio alrededor de la unidad para permitir un flujo de aire eficiente.

Este deshumidificador está equipado con ruedas para facilitar su desplazamiento; si mueve la unidad, antes debe apagarla y vaciar el depósito de agua.

No recomendamos el uso de un cable alargador, por favor asegúrese de que la unidad está suficientemente cerca de un enchufe eléctrico. Si fuera necesario utilizar un cable alargador, asegúrese de que el diámetro de los hilos del cable sea de al menos 1 mm².

Mientras funciona el deshumidificador, las puertas y ventanas exteriores deben cerrarse para que el uso resulte más eficiente.

Piezas

Fig.1

- a) Ventilación De Aire
- b) Placa Frontal
- c) Parte Superior
- d) Placa Trasera
- e) Depósito De Agua
- f) Filtro
- g) Entrada De Aire
- h) Boquilla Para Desagüe Continuo

Accesorios

Filtro de carbón activo

Uso

Fig.2

- 1) Indicador de alimentación
- 2) Botón ON/OFF (alimentación)
- 3) Indicador de "depósito lleno"
- 4) Botón de ajuste de temperatura
- 5) Indicador de modo de funcionamiento (continuo, humedad del 40%, 50%, 60%, 70%)
- 6) Indicador de funcionamiento con temporizador
- 7) Botón de programación del temporizador

- Enchufe la unidad a una toma de corriente adecuada. (Consulte la tensión/frecuencia en la etiqueta de especificaciones de la parte trasera de la unidad.)
- Pulse el botón ON/OFF para encender la unidad. El indicador de alimentación se ilumina y el compresor empieza a funcionar.
- Pulse el botón de ajuste de humedad para programar el modo de funcionamiento: continuo, humedad del 40%, 50%, 60% o 70%. Se ilumina el indicador correspondiente.
- Pulse el botón TIMER para ajustar las horas de funcionamiento que necesita. Hay 4 indicadores de tiempo sobre el botón TIMER: 1, 2, 4, 8H, sin embargo, el tiempo de funcionamiento puede acumularse, por lo que puede programar más de 4 duraciones diferentes. Por ejemplo, elija 1 y 2 horas a la vez y la unidad funcionará durante 3 horas seguidas, elija, 1, 2 y 4 horas a la vez y funcionará durante 7 horas. Así, el tiempo de funcionamiento máximo programable este 15 horas, en este caso con los 4 indicadores iluminados. Cuando transcurra el tiempo programado, el compresor deja de funcionar automáticamente.
- Para apagar la unidad, vuelva a pulsar el botón ON/OFF.
- Función de arranque con retraso : Pulse el botón TIMER sin activar el resto de las funciones (incluido el botón ON/OFF) para preajustar el tiempo de funcionamiento de la máquina. Por ejemplo, si pulsa el temporizador de 2H, la unidad funcionará automáticamente tras 2 horas.
- Cuando el depósito de agua está lleno, se ilumina el indicador correspondiente con una alarma, el compresor deja de funcionar como medida de protección.
- Función AutoRestart: En el caso de una imprevista interrupción de la alimentación eléctrica, el dispositivo conservará los ajustes que se hayan configurado antes de la interrupción
- Función de configuración de humedad: En el caso de configurar un valor de humedad superior al del ambiente o de alcanzar el nivel de humedad establecido (no en modalidad continua CNT), el dispositivo apagará automáticamente la función de deshumidificación. De esta forma se apagará el piloto luminoso ON/OFF, pero permanecerá encendido en la modalidad de recirculación del aire. Volviendo a seleccionar la modalidad continua (CNT) o estableciendo un valor inferior, la función de deshumidificación se restablecerá después de 3-4 minutos.

Desagüe

Mientras el depósito está lleno, el compresor deja de funcionar como medida de protección y el indicador de depósito lleno se ilumina en rojo.

Para mover el depósito de agua, extráigalo en línea recta de la unidad.

Después de vaciar el depósito, colóquelo en su espacio. Asegúrese de posicionarlo correctamente para que se apague el aviso de depósito lleno y el deshumidificador funcione.

Recuerde que, si no ha posicionado correctamente el depósito de agua, el indicador de depósito lleno cambia a rojo.

Desagüe continuo

Cuando el deshumidificador se utiliza con niveles de humedad muy elevados, es necesario vaciar el depósito de agua con más frecuencia. En esta situación, puede ser recomendable preparar la unidad para un desagüe continuo con el procedimiento siguiente:

- Conecte la boquilla de desagüe continua a un tubo de agua de diámetro interior: 11 mm. Tenga en cuenta que el tubo de agua no se suministra con la unidad.

Fig.3

- a) Boquilla para desagüe continuo
- b) Tubo de agua con diámetro interior de 11 mm

- Asegúrese de que el agua pueda desaguarse sin obstáculos y de que el tubo se mantenga en la posición adecuada.

Nota! Si el tiempo es muy frío, debe tomar precauciones para evitar que el tubo de agua se congele.

Mantenimiento y limpieza

Desenchufe siempre la unidad de la toma de corriente antes de realizar el mantenimiento o la limpieza.

LIMPIEZA DEL CUERPO

Utilice un paño suave para limpiar la unidad.

No utilice nunca productos químicos volátiles, gasolina, detergentes, tejidos o tratamientos químicos ni otras soluciones de limpieza. Es posible que dañen la carcasa.

LIMPIEZA DEL FILTRO

Este deshumidificador tiene 2 filtros.

Fig.4

- a) Filtro Antipolvo
- b) Filtro De Carbón Activo
- c) Entrada De Aire

FILTRO ANTIPOLVO

Extraiga el soporte del filtro, retire el filtro de carbón activo.

Utilice una aspiradora o golpee ligeramente el filtro para limpiarlo. Si el filtro está especialmente sucio, utilice agua templada y frote.

Asegúrese de que el filtro esté totalmente seco antes de colocarlo.

No esponga el filtro a la luz solar.

FILTRO DE CARBÓN ACTIVO

(para capturar las partículas de polvo suspendidas en el aire y evitar la proliferación de bacterias.)

El filtro de carbón activo situado bajo el filtro antipolvo no es lavable. Su duración es variable y depende de las condiciones ambientales donde se utilice la unidad. El filtro debe comprobarse periódicamente y sustituirse si es necesario.

ALMACENAMIENTO

Si no utiliza la unidad durante un periodo prolongado de tiempo. Por favor:

Apague la unidad, desenchúfela y coloque bien el cable de corriente.

Vacíe completamente el depósito de agua y límpielo.

Cubra la unidad y almacene la donde no reciba luz solar directa.

Solución de problemas

LA UNIDAD NO FUNCIONA:

¿Está enchufada la unidad?

¿Hay corriente eléctrica?

¿Es la temperatura ambiente inferior a 5oC o superior a 32oC? En tal caso, está fuera del intervalo de funcionamiento de la unidad.

Asegúrese de que el interruptor ON/OFF está encendido.

Compruebe si el depósito de agua está bien colocado en la unidad y no está lleno.

Asegúrese de que no haya obstáculos en la entrada y salida de aire.

LA UNIDAD PARECE NO HACER NADA:

¿Está el filtro sucio o contaminado?

¿Está bloqueada la entrada o la salida de aire?

¿El nivel de humedad de la sala es ya muy bajo?

LA UNIDAD PARECE HACER POCO:

¿Hay demasiadas ventanas o puertas abiertas?

¿Hay algo en la habitación que genere mucha humedad?

LA UNIDAD HACE MUCHO RUIDO:

Compruebe si la unidad se encuentra sobre una superficie nivelada.

LA UNIDAD TIENE FUGAS:

Asegúrese de que la unidad se encuentra en buen estado.

Información importante sobre la eliminación compatible con el medio ambiente

EN ALGUNOS PAÍSES DE LA UNIÓN EUROPEA ESTE PRODUCTO NO ESTÁ INCLUIDO EN EL ÁMBITO DE APLICACIÓN DE LA LEY NACIONAL QUE TRASPONE LA DIRECTIVA RAEE Y, POR LO TANTO, NO EXISTE OBLIGACIÓN ALGUNA DE RECOGIDA SELECTIVA AL FINALIZAR SU VIDA ÚTIL.

Este producto cumple los requisitos de la Directiva EU2002/96/EC.

El símbolo del contenedor de basura tachado que se encuentra sobre el aparato indica que éste no puede ser eliminado con los desechos domésticos al finalizar su vida útil. Se ha de llevar a un punto de recogida selectiva para aparatos eléctricos y electrónicos o se ha de entregar al proveedor en el momento de la compra de un aparato equivalente.



El usuario deberá llevar el aparato a un punto de recogida selectiva para su eliminación; en caso contrario, se aplicarán las sanciones previstas por las normas sobre la eliminación de desechos.

La recogida selectiva para la reutilización, el tratamiento y la eliminación compatible con el medio ambiente ayuda a evitar efectos negativos en el medio ambiente y la salud y favorece el reciclado de los materiales que componen el producto.

Para más información sobre los sistemas de eliminación disponibles, contactar con el servicio local de eliminación de desechos o con la tienda donde se ha realizado la compra.

Los fabricantes y los importadores cumplen con sus responsabilidades en cuanto al reciclado, el tratamiento y la eliminación compatibles con el medio ambiente, ya sea directamente o participando en un sistema colectivo.

Descrição e utilização

Este produto é um desumidificador. Controla a humidade relativa através da passagem do ar pela unidade, forçando a condensação da humidade em excesso sobre os elementos de refrigeração. O contacto com esta superfície fria provoca a condensação do ar. Esta água condensada drena então de forma segura para o depósito de água. O ar seco passa em seguida através do condensador, onde é ligeiramente aquecido e volta a entrar na sala a uma temperatura levemente mais elevada.

Estes aparelhos foram concebidos para uma utilização em ambiente doméstico e comercial.

Segurança



Atenção:

este símbolo indica as precauções a tomar para evitar danos ao utilizador

- Não use este produto para uma função diferente da especificada no presente manual de instruções.
- Após retirar o produto da embalagem, certifique-se da sua integridade; em caso de dúvida, contacte imediatamente um técnico qualificado ou um Centro de Assistência Técnica autorizado Vortice. Não deixar peças da embalagem ao alcance de crianças ou pessoas incapacitadas.
- O uso de qualquer aparelho eléctrico implica a observância de algumas regras básicas, incluindo: a) não devem ser tocados com as mãos molhadas ou húmidas; b) não podem ser tocados com os pés descalços.
- Colocar o aparelho fora do alcance das crianças e de pessoas portadoras de deficiência no momento em que se decidir desligá-lo da rede eléctrica e não voltar a utilizá-lo.
- Não utilizar o aparelho na presença de substâncias ou vapores inflamáveis tais como: álcool, insecticidas, gasolina, etc.
- Este aparelho poderá ser utilizado por crianças com idade não inferior a 8 anos e por pessoas com capacidades físicas, sensoriais ou mentais reduzidas, ou sem a experiência ou conhecimentos necessários, desde que sob vigilância ou após terem recebido instruções relativamente à utilização segura do aparelho e se tiverem consciência dos perigos inerentes. As crianças não devem brincar com o aparelho. A limpeza e a manutenção, a executar pelo utilizador, não devem ser realizadas por crianças sem supervisão.



Advertência:

este símbolo indica as precauções a tomar para evitar danos ao produto

- Não efectue quaisquer modificações ao produto.
- Não exponha o aparelho a agentes atmosféricos (chuva, sol, etc.).
- Não pose objectos sobre o aparelho.
- Transporte e utilize sempre o aparelho na posição vertical. Após o transporte e depois de, por qualquer motivo (por exemplo, após a limpeza), o produto ter sofrido uma inclinação, coloque-o novamente na posição vertical e aguarde uma hora antes de o voltar a ligar à tomada eléctrica.
- Não utilize o produto dentro de armários ou em espaços pequenos. Uma ventilação insuficiente pode causar sobreaquecimentos ou combustões. Deixe um espaço livre de pelo menos 10 cm à volta do aparelho.
- Não deite nem pulverize água para o produto.
- Coloque sempre o produto numa superfície plana.
- Não utilize o produto em locais destinados à conservação de bens que requeiram um controlo rígido da temperatura, tais como obras de arte e materiais académicos.
- Verifique periodicamente se o aparelho está em bom estado. Em caso de irregularidades, evite a sua utilização e contacte imediatamente a Assistência Técnica Vortice.
- O sistema eléctrico a que o aparelho está ligado deve estar em conformidade com as normas em vigor.
- O aparelho deve ser correctamente ligado a um sistema de terra que esteja a funcionar em perfeitas condições, conforme previsto pelas normas de segurança eléctrica em vigor. Em caso de dúvidas, peça um controlo rigoroso por parte de pessoal devidamente qualificado.
- Ligue o produto à rede de alimentação/tomada eléctrica apenas se a capacidade do sistema/tomada for adequada à sua potência máxima.
- Se a tomada eléctrica for incompatível com a ficha do aparelho, mande-a substituir por outra de tipo correcto, recorrendo a pessoal qualificado. Evite o uso de adaptadores, tomadas múltiplas e/ou extensões; se

- necessário, utilize-as apenas se estiverem em conformidade com as normas de segurança vigentes.
- Não puxe o cabo de alimentação, não o coloque junto a fontes de calor e desenrole-o sempre completamente para evitar perigosos sobreaquecimentos. Em caso de danos, proceda imediatamente à sua substituição, que deverá ser efectuada pela Assistência Técnica Vortice.
 - Não utilize a ficha para desligar ou ligar o produto; use sempre o interruptor situado no painel de controlo.
 - Não permita que o aparelho entre em contacto com substâncias químicas agressivas.
 - Não cubra nem obstrua as grelhas de aspiração e descarga do aparelho.
 - Antes de deslocar o produto, desligue-o, retire a ficha de alimentação da tomada e esvazie o reservatório de água.
 - Antes de realizar qualquer tipo de manutenção, de o limpar ou de o deslocar, desligue o produto da tomada de alimentação.
 - Se o aparelho cair ou receber fortes golpes, leve-o imediatamente à Assistência Técnica Vortice.
 - Em caso de mau funcionamento e/ou avaria, desligue o produto, retire a ficha da tomada e contacte imediatamente a Assistência Técnica Vortice.
 - Quando o aparelho não estiver a ser utilizado, desligue-o e retire a ficha da tomada.
 - Nunca utilize o produto sem o filtro.
 - Os dados eléctricos da rede devem corresponder aos indicados na placa (fig. A).
 - Para prevenir a formação de gelo no evaporador, nunca utilize o produto em divisões com temperaturas inferiores a 5°C. **Temperatura de funcionamento de 5°C a 32°C.**
 - **A instalação do aparelho deve ser efectuada por pessoal profissionalmente qualificado.**
 - **Para a instalação, é necessário providenciar um interruptor omnipolar com uma distância de abertura dos contactos igual ou superior a 3 mm.**

Instalação

A humidade em excesso circulará pela sua casa da mesma forma que o odor dos cozinhados atravessa as divisões da casa. Por este motivo, o desumidificador deverá ser posicionado de forma a poder puxar o ar húmido para si de toda a casa.

Em alternativa, se tiver um problema sério numa determinada zona, poderá começar por posicionar o desumidificador próximo dessa zona e, mais tarde, deslocá-lo para um ponto mais central.

Ao posicionar o desumidificador, assegure-se de que o coloca numa superfície nivelada e de que existe um espaço de, no mínimo, 10 cm (4") de cada lado da unidade, para permitir um fluxo de ar eficiente.

Este desumidificador está equipado com rodas articuladas para uma melhor mobilidade ao deslocar a unidade; para este efeito, o desumidificador deverá primeiro ser desligado e o depósito de água deverá ser esvaziado.

Não aconselhamos a utilização de uma extensão elétrica, por isso tente assegurar que a unidade está suficientemente próxima de uma tomada elétrica da rede. Se for necessário utilizar uma extensão, por favor assegure-se de que o diâmetro dos fios do cabo é de, pelo menos, 1 mm².

Quando o desumidificador está a funcionar, as portas e janelas para o exterior deverão estar fechadas quando necessário para obter a máxima eficácia.

Peças

Fig.1

- a) Saída De Ar
- b) Placa Frontal
- c) Topo
- d) Placa Traseira
- e) Depósito De Água
- f) Filtro
- g) Entrada De Ar
- h) Goteira Para Drenagem Contínua

Acessórios

Filtro de carvão ativo

Utilização

Fig.2

- 1) Indicador de alimentação elétrica
- 2) Botão ON/OFF (ligar/desligar)
- 3) Indicador "Cheio de Água"
- 4) Botão de regulação da humidade
- 5) Indicador de modo de funcionamento (funcionamento contínuo, humidade 40%, 50%, 60%, 70%)
- 6) Indicador de operação com temporizador
- 7) Botão temporizador

- Ligue a unidade a uma tomada de rede elétrica adequada. (Consulte a tensão/frequência corretas na etiqueta de especificações localizada na traseira da unidade.)
- Pressione o botão ON/OFF para ligar a unidade. O indicador de alimentação acender-se-á e o compressor começará a funcionar.
- Prima o botão de regulação da humidade para selecionar o modo de funcionamento que necessita: funcionamento contínuo, humidade 40%, 50%, 60% ou 70%. O respetivo indicador ficará aceso.
- Prima o botão TIMER (temporizador) para regular as horas de funcionamento desejadas. Existem 4 indicadores por cima do botão TIMER (temporizador): 1, 2, 4, 8H, contudo, as horas de funcionamento podem ser acumuladas, o que significa que não existem apenas 4 horas diferentes reguláveis. Por exemplo, se escolher 1 e 2 horas ao mesmo tempo, a unidade funcionará continuamente durante 3 horas, e se escolher 1, 2 e 4 horas ao mesmo tempo, a unidade funcionará durante 7 horas. Por conseguinte, o período máximo que poderá regular é de 15 horas, caso os 4 indicadores de horas fiquem acesos. Quando é atingido o tempo regulado, o compressor desliga-se automaticamente.
- Para desligar a unidade, prima novamente o botão ON/OFF.
- Função de início retardado : Pressionando o botão TIMER (temporizador) mas sem ligar as outras funções (incluindo o botão ON/OFF) poderá P´R-REGULAR a hora a que a máquina deverá funcionar. Por exemplo, se premir o temporizador para 2H, a unidade funcionará automaticamente após decorridas 2 horas.
- Quando o depósito de água estiver cheio, o indicador "Cheio de Água" acender-se-á para efeitos de alarme e o compressor desligar-se-á para efeitos de auto-proteção.
- Função AutoRestart: Em caso de interrupção inesperada da alimentação elétrica, o dispositivo manterá configurados os parâmetros previamente configurados antes da interrupção
- Função Configuração Humidade: Em caso de configuração a um valor de humidade superior ao ambiente ou de alcance da taxa de humidade configurada (não em modalidade contínua CNT), o dispositivo irá desligar automaticamente a função de desumidificação, desativando o indicador ON/OFF mas permanecendo aceso na modalidade de recirculação do ar. Configurando novamente a modalidade contínua (CNT) ou configurando um valor inferior, a função de desumidificação será restaurada após cerca de 3/4 minutos

Drenagem

Enquanto o depósito de água estiver cheio, o compressor não funcionará como medida de auto-proteção e o indicador "cheio de água" ficará vermelho.

Para deslocar o depósito de água, puxe-o com firmeza para fora da unidade.

Após ter esvaziado o depósito de água, coloque o mesmo na devida posição. Certifique-se de que está corretamente posicionado, de forma que a indicação "cheio de água" se apague e o seu desumidificador fique operacional.

Por favor note que, se o depósito de água não tiver sido corretamente posicionado, o indicador "cheio de água" ficará vermelho.

Drenagem contínua

Se o desumidificador for operado a níveis de humidade elevados, o depósito de água necessitará de uma drenagem mais frequente. Neste caso, poderá ser mais conveniente regular a unidade para drenagem contínua, procedendo do seguinte modo:

- Ligue a goteira para drenagem contínua ao tubo de água de diâmetro interior de: 11 mm. Note que o tubo de água não é fornecido com a unidade.

Fig.3

- a) Goteira para drenagem contínua
- b) Tubo de água de diâmetro interior de 11 mm

- Certifique-se de que a água drena livremente e o tubo permanece na posição correta.
Nota! Em condições climáticas muito frias deverão ser tidas precauções para evitar que o tubo de água congele.

Manutenção e limpeza

Desligue sempre a unidade da alimentação elétrica antes de realizar qualquer trabalho de manutenção ou de limpeza na unidade.

LIMPEZA DO CORPO

Utilize um pano macio para limpar a unidade.

Nunca utilize químicos voláteis, gasolina, detergentes, panos tratados quimicamente ou outras soluções de limpeza. Todos eles poderão danificar o corpo do aparelho.

LIMPEZA DO FILTRO

Este desumidificador está equipado com 2 filtros.

Fig.4

- a) Filtro Anti-Poeira
- b) Filtro De Carvão Ativo
- c) Entrada De Ar

FILTRO ANTI-POEIRA

Extraia o suporte do filtro, remova o filtro de carvão ativo.

Utilize um aspirador ou sacuda levemente no filtro para facilitar a limpeza. Se o filtro estiver muito sujo, utilize água morna e esfregue suavemente.

Cerifique-se de que o filtro está completamente seco antes de o repor.

Não exponha o filtro à luz solar direta.

FILTRO DE CARVÃO ATIVO

(para apanhar as partículas de pó suspensas no ar e evitar a produção de bactérias.)

O filtro de carvão ativo localizado sob o filtro anti-poeira não é lavável. A longevidade é variável e depende das condições ambientais a que a unidade está sujeita. O filtro deverá ser periodicamente inspecionado e, se necessário, substituído.

ARMAZENAMENTO

Se a unidade não for utilizada durante um período de tempo prolongado. Por favor:

Desligue a unidade, desligue o cabo de alimentação da tomada elétrica e arrume o cabo AC de forma adequada.

Esvazie completamente o depósito de água e limpe-o.

Cubra a unidade e armazene num local onde não fique exposta a luz solar direta.

Resolução de Problemas

A UNIDADE NÃO FUNCIONA:

A unidade está ligada à rede elétrica?

A eletricidade está ligada?

A temperatura ambiente é inferior a 5oC ou superior a 32oC? Se for o caso, então estará fora do intervalo de funcionamento da unidade.

Certifique-se de que o botão ON/OFF está ligado.

Verifique se o depósito de água está corretamente posicionado na unidade e certifique-se de que não está cheio.

Assegure-se de que a entrada e a saída de ar não estão obstruídas.

A UNIDADE PARECE INATIVA:

O filtro está sujo, contaminado?

A entrada ou a saída de ar está obstruída?

A humidade ambiente já está bastante baixa?

A UNIDADE PARECE POUCO ATIVA:

Existem demasiadas portas ou janelas abertas?

Existe alguma coisa na sala que produza muita humidade?

A UNIDADE ESTÁ DEMASIADO RUIDOSA:

Verifique se a unidade está assente numa superfície nivelada.

A UNIDADE TEM UMA FUGA:

Certifique-se de que a unidade está em boas condições.

Informação importante para a eliminação compatível com o ambiente

EM ALGUNS PAÍSES DA UNIÃO EUROPEIA ESTE PRODUTO NÃO RECAI NO CAMPO DE APLICAÇÃO DA LEI NACIONAL DE TRANSPOSIÇÃO DA DIRETIVA REEE, PELO QUE NÃO VIGORA NELES QUALQUER OBRIGAÇÃO DE RECOLHA SELETIVA NO FIM DE VIDA.

O símbolo do caixote do lixo com uma cruz visível no aparelho indica que o produto, no fim da sua vida útil, devendo ser tratado separadamente do lixo doméstico, deve ser entregue num centro de recolha diferenciada para equipamentos elétricos e eletrónicos, ou então entregue ao vendedor no momento da aquisição de um aparelho novo e equivalente.

O utilizador é responsável pela entrega do aparelho em fim de vida nas devidas estruturas de recolha, sob pena de sanções previstas pela lei em vigor sobre este tipo de resíduos.

A adequada recolha diferenciada do aparelho e a sua conseqüente reciclagem, tratamento e eliminação ambientalmente compatível contribuem para evitar os possíveis efeitos negativos no ambiente e na saúde, e favorecem a reciclagem dos materiais que compõem o produto.

Para informações mais detalhadas sobre os sistemas de recolha disponíveis, dirigir-se ao serviço local de eliminação de resíduos ou à loja onde o aparelho foi adquirido.

Os produtores e os importadores assumem a sua responsabilidade no que diz respeito à reciclagem, tratamento e eliminação ambientalmente compatível, quer diretamente quer participando num sistema coletivo



Beschrijving en gebruik

Dit product is een ontvochtiger. Het regelt de relatieve vochtigheid door de lucht door de unit te voeren en forceert zo het overtollige vocht boven de koelelementen te condenseren. Het contact met dit koude oppervlak zorgt ervoor dat het vocht in de lucht condenseert. Dit gecondenseerd water wordt vervolgens veilig afgevoerd naar de watertank. De gedroogde lucht wordt door de condensor gevoerd, waar het licht wordt verwarmd en opnieuw, bij een licht verhoogde temperatuur, in de ruimte gevoerd.

Deze apparaten zijn ontworpen voor huiselijke toepassingen.

Veiligheid



Let Op:

dit symbool markeert voorzorgsmaatregelen om schade aan de gebruiker zu voorkomen

- Gebruik dit product niet voor andere doeleinden dan de in deze handleiding aangegeven toepassingen.
- Controleer na het verpakkingsmateriaal te hebben verwijderd of het product intact is: wendt u in geval van twijfel meteen tot een gekwalificeerd vakman of tot een erkende Vortice-dealer. Laat de onderdelen van de verpakking niet achter in de buurt van kinderen of mensen met een verstandelijke beperking.
- Bij het gebruik van elektrische apparaten moeten enige basisregels in acht genomen worden en wel: a) raak het apparaat niet aan met vochtige of natte handen; b) raak het apparaat nooit aan als u op blote voeten loopt.
- Berg het apparaat op buiten bereik van kinderen en mensen met een verstandelijke beperking, wanneer u besluit het los te koppelen van het elektriciteitsnet en het niet meer te gebruiken.
- Gebruik het apparaat niet in aanwezigheid van ontvlambare stoffen of dampen, zoals alcohol, insecticiden, benzine, enz.
- Dit apparaat mag niet gebruikt worden door kinderen jonger dan 8 jaar en door personen met beperkte lichamelijke, zintuiglijke of verstandelijke vermogens, of zonder ervaring of de noodzakelijke kennis, tenzij zij onder toezicht staan of nadat zij instructies hebben gekregen over het veilige gebruik van het apparaat en zich bewust zijn van de bijbehorende gevaren. Kinderen mogen niet met het apparaat spelen. De reiniging en het onderhoud die door de gebruiker moeten worden uitgevoerd, mogen niet worden verricht door kinderen die niet onder toezicht staan.



Waarschuwing:

dit symbool markeert voorzorgsmaatregelen om schade aan de product zu voorkomen

- Breng geen veranderingen, van welke aard ook, aan het product aan.
- Zorg dat het apparaat niet aan weersomstandigheden wordt blootgesteld (regen, zon, enz.).
- Ga niet op het apparaat zitten en leg er geen voorwerpen op.
- Gebruik en vervoer het apparaat altijd in verticale stand. Als het apparaat, na verplaatsing en om welke reden dan ook (bijv. na het schoonmaken) gekanteld is, zet het dan weer in verticale stand en wacht een uur voordat u de stekker weer in het stopcontact steekt.
- Gebruik het apparaat niet in kasten of kleine ruimtes. Onvoldoende ventilatie kan oververhitting of verbranding veroorzaken. Zorg ervoor dat er rondom het apparaat een vrije ruimte is van minstens 10 cm.
- Er mag geen water op het apparaat worden gegoten of gespoten.
- Zet het apparaat altijd op een vlakke ondergrond.
- Gebruik het apparaat niet in ruimtes die bestemd zijn voor het bewaren van goederen waarvoor een strikte temperatuurregeling is vereist, zoals kunstwerken en schoolmaterialen.
- Kijk regelmatig of het product niet beschadigd is. Als het beschadigd is, gebruik het dan niet en neem onmiddellijk contact op met een erkende Vortice Dealer.
- De elektrische installatie waarop het product is aangesloten moet conform de geldende regelgeving zijn.
- Het apparaat moet op de juiste wijze zijn aangesloten op een goed werkende aardingsinstallatie, overeenkomstig de geldende veiligheidsnormen. Vraag in geval van twijfel of een professioneel gekwalificeerde persoon een nauwkeurige controle uitvoert.
- Sluit het product alleen aan op een elektriciteitsnetwerk/stopcontact als de installatie/het stopcontact geschikt is voor zijn maximumvermogen.
- Als het stopcontact van een ander type is dan dat van de stekker die op het apparaat is gemonteerd, laat hem dan door gekwalificeerd personeel vervangen door een van het juist type. Vermijd het gebruik van adapters, meervoudige stekkers en/of verlengsnoeren; gebruik deze, indien noodzakelijk, alleen als ze conform de geldende

- veiligheidsnormen zijn.
- Trek niet aan de voedingskabel, houd deze uit de buurt van warmtebronnen en wikkel hem helemaal af om gevaarlijke oververhitting te voorkomen. Zorg in geval van beschadiging dat het apparaat tijdig wordt vervangen door een erkende Vortice Dealer.
- Gebruik de stekker niet om het apparaat in of uit te schakelen, maar gebruik altijd de schakelaar die op het bedieningspaneel zit.
- Zorg dat het apparaat niet in contact komt met agressieve chemische stoffen.
- Zorg ervoor dat de roosters van de luchtaan- en afvoer van het apparaat niet worden bedekt of geblokkeerd.
- Schakel het apparaat uit voordat u het verplaatst, trek de stekker uit het stopcontact en giet het waterreservoir leeg.
- Voordat u welk onderhoud dan ook verricht, altijd eerst de stekker uit het stopcontact.
- Als het product valt of als er hard tegenaan wordt gestoten, laat het dan onmiddellijk controleren bij een erkende Vortice Dealer.
- Trek, in geval van een gebrekkige werking en/of defect van het apparaat, de stekker uit het stopcontact en neem meteen contact op met een erkende Vortice Dealer.
- Schakel het apparaat uit als het niet wordt gebruikt en trek de stekker uit het stopcontact.
- Gebruik het product nooit zonder filter.
- De elektrische gegevens van het lichtnet moeten overeenkomen met die van het merkplaatje (Fig. A).
- Om ijsvorming op de verdamper te voorkomen, het apparaat nooit gebruiken in omgevingen waar de temperatuur lager is dan 5 °C. **De omgevingstemperatuur voor een goede werking van de apparaten ligt tussen de 5°C en de 32°C.**
- De installatie van het apparaat dient uitgevoerd te worden door een gekwalificeerd vakman.
- Voor de installatie moet een meerpolige schakelaar gemonteerd worden met een afstand tussen de contacten van minstens 3 mm.

Installatie

Bovenmatig vocht verspreidt zich in uw huis op dezelfde manier als kookgeurtjes die iedere ruimte in uw huis binnendringen. Daarom dient een ontvochtiger te worden aangebracht, zodat deze het vocht uit de lucht in uw huis kan halen.

Bovendien, als u een serieus probleem heeft in een deel van het huis, kunt u de ontvochtiger in de buurt van dit gebied plaatsen en later naar een meer centraal punt verplaatsen.

Bij het plaatsen van de ontvochtiger dient u ervoor te zorgen dat deze unit op een horizontaal oppervlak wordt geplaatst en dat er minimaal 10 cm ruimte aan beide zijden aanwezig is, om voor een efficiënte luchtstroom te zorgen.

Deze ontvochtiger is uitgerust met zwenkwielen voor extra mobiliteit. Als u de unit wilt verplaatsen, moet u deze eerst uitschakelen en de watertank leegmaken.

Wij adviseren niet om een verlengkabel te gebruiken, dus zorg er voor dat de unit in de buurt van een vast stopcontact wordt geplaatst. Als u toch een verlengkabel wilt gebruiken, zorg er dan voor dat de draden van de kabel een minimale diameter hebben van 1 mm².

Als de ontvochtiger is ingeschakeld, dienen voor een optimale werking alle buitendeuren en ramen gesloten te zijn.

Onderdelen

Fig.1

- a) Luchtopening
- b) Voorplaat
- c) Bovenkant
- d) Achterplaat
- e) Water Tank
- f) Filter
- g) Luchtinvoer
- h) Buis Voor Continue Afvoer

Accessoires

Actief koolstoffilter

Gebruik

Fig.2

- 1) Voedingslampje
- 2) AAN-/UIT-knop
- 3) "Volle watertank"-lampje
- 4) Instelknop vochtigheid
- 5) Bedrijfsmoduslampje (continue werking, vochtigheid 40%, 50%, 60%, 70%)
- 6) Timerlampje
- 7) Timerknop

- Sluit de unit op een correct stopcontact aan. (Raadpleeg hierbij de sticker op de achterkant van de unit voor de correcte spanning/frequentie.)
- Druk op de AAN-/UIT-knop om de unit in te schakelen. Het voedingslampje gaat branden en de compressor wordt ingeschakeld.
- Druk op de instelknop voor de vochtigheid om de gewenste stand in te stellen: continue werking, vochtigheid 40%, 50%, 60% of 70%. Het relatieve lampje gaat branden.
- Druk op de TIMER-knop om de bedrijfsduur in te stellen. Er zijn 4 lampjes boven de TIMER-knop die het aantal uren aangeven: 1, 2, 4 en 8 uur, echter kan het aantal uren bij elkaar worden opgeteld. Het zijn dus niet 4 verschillende opties die ingesteld kunnen worden. Zo kunt u bijvoorbeeld tegelijkertijd de optie 1 en 2 uur selecteren, de unit zal dan 3 uur continu werken en als u de optie 1,2 en 4 uur tegelijkertijd selecteert, werkt de unit 7 uur. Het maximale aantal bedrijfsuren kan dus op 15 uur worden ingesteld, in dit geval zullen alle 4 de lampjes gaan branden. Als de ingestelde tijd wordt bereikt, stopt de compressor automatisch.
- Druk nog een keer op de AAN-/UIT-knop om de unit uit te schakelen.
- Functie latere start : Door het indrukken van de TIMER-knop zonder andere functies in te schakelen (inclusief AAN-/UIT-knop), kunt u vooraf de tijd instellen dat de machine moet werken. Als u bijvoorbeeld op de timerknop op 2H drukt, wordt de unit automatisch na 2 uur ingeschakeld.
- Als de watertank vol is, gaat het lampje "Volle watertank" branden en klinkt er een alarm. De compressor stopt dan automatisch uit zelfbescherming.
- AutoRestart-functie: Wanneer de elektrische voeding plotseling wordt onderbroken, blijven de parameters van het apparaat, die voor de stroomonderbreking ingesteld waren, behouden.
- Functie Vochtinstelling: Wanneer een vochtigheid is ingesteld die hoger is dan die van de omgeving of wanneer de ingestelde vochtigheid bereikt is (niet in de continue CNT-modus), zal het apparaat automatisch de ontvochtigingsfunctie uitschakelen. Het ON/OFF-lampje wordt in dit geval uitgeschakeld, maar de luchtrecirculatie blijft geactiveerd. Door opnieuw de continue modus (CNT) of een lagere waarde in te stellen, wordt de ontvochtigingsfunctie na ongeveer 3/4 minuten hersteld.

Afvoer

Als de watertank vol is, stopt de compressor uit zelfbescherming en het lampje "Watertank vol" brandt rood.

Om de watertank te verplaatsen, dient u deze recht uit de unit te trekken.

Na het leegmaken van de watertank, dient u de watertank weer terug te plaatsen. Zorg ervoor dat de watertank correct wordt teruggeplaatst, zodat het lampje "Watertank vol" uitgaat en uw ontvochtiger weer werkt.

Let op: als de watertank niet correct is teruggeplaatst, blijft het lampje "Watertank vol" rood branden.

Continue afvoer

Als de ontvochtiger op hoge vochtigheidsniveaus werkt, moet de watertank vaker leeg worden gemaakt. In deze situatie kan het gemakkelijk zijn om de unit in te stellen op continue afvoer door de volgende stappen te volgen:

- Sluit de buis voor continue afvoer aan op de waterbuis met een binnendiameter van: 11 mm. Let op: de waterbuis wordt niet bij de unit geleverd.

Fig.3

- a) Buis voor continue afvoer
- b) Waterbuis met een binnendiameter van 11 mm

- Zorg ervoor dat het water altijd vrij afgevoerd kan worden en de buis op de juiste plaats blijft. Opmerking! Bij zeer koude weersomstandigheden dienen er voorzorgsmaatregelen genomen te worden om te voorkomen dat de waterbuis beviest

Onderhoud en reiniging

Trek de stekker van de unit altijd uit het stopcontact, voordat u de unit gaat reinigen of onderhoudswerkzaamheden aan de unit uitvoert.

DE BEHUIZING REINIGEN

Gebruik een zachte doek om de unit af te vegen.

Gebruik nooit vluchtige chemicaliën, benzine, reinigingsmiddelen, chemisch behandelde doeken of andere reinigingsmiddelen. Deze middelen kunnen de behuizing beschadigen.

HET FILTER REINIGEN

Deze ontvochtiger is uitgerust met 2 filters.

Fig.4

- a) Antistoffilter
- b) Actief Koolstoffilter
- c) Luchtinvoer

ANTISTOFFILTER

Neem de filterhouder eruit en verwijder het actieve koolstoffilter.

Gebruik een stofzuiger of tik lichtjes op het filter, om het filter gemakkelijk te reinigen. Als het filter zeer vuil is, gebruik dan warm water en poets dan grondiger.

Zorg ervoor dat het filter volledig droog is voordat u het terug plaatst.

Stel het filter niet bloot aan zonlicht.

ACTIEF KOOLSTOFFILTER

(voor het vangen van stofdeeltjes in de lucht en het voorkomen van de productie van bacteriën.)

Het actief koolstoffilter dat onder het antistoffilter is aangebracht, is niet uitwasbaar. De levensduur hiervan is variabel en afhankelijk van de omgevingsomstandigheden waar de unit wordt gebruikt. Het filter dient regelmatig te worden gecontroleerd en moet, indien nodig, worden vervangen.

OPSLAG

Als u de unit gedurende langere tijd niet gebruikt. Moet u:

de unit uitschakelen, de stekker uit het stopcontact trekken en het netsnoer netjes oprollen.

Maak de watertank volledig leeg en veeg deze schoon.

Dek de unit af en berg het op een plaats op waar het niet bloot staat aan direct zonlicht.

Problemen oplossen

DE UNIT WERKT NIET:

Is de unit op het stopcontact aangesloten?

Is de elektriciteit van het huis ingeschakeld?

Is de kamertemperatuur lager dan 5oC of hoger dan 32oC? Als dit het geval is dan is deze buiten het werkbereik van de unit.

Zorg ervoor dat de AAN-/UIT-schakelaar is ingeschakeld.

Controleer of de watertank correct is aangebracht in de unit en niet vol is.

Zorg ervoor dat de luchtinvoer niet belemmerd is.

DE UNIT DOET NIETS:

Zit het filter vol stof of vuil?

Is de luchtinvoer of -uitvoer verstopt?

Is de vochtigheid in de kamer al vrij laag?

DE UNIT DOET NAGENOEG NIETS:

Staan er teveel deuren of ramen open?

Staat er iets in de ruimte dat veel vocht produceert?

DE UNIT MAAKT VEEL LAWAAI:

Controleer of de unit vlak staat.

DE UNIT LEKT:

Zorg ervoor dat de unit in goede staat verkeert.

Belangrijke informatie over milieuvriendelijke afvalverwerking

IN ENKELE LANDEN VAN DE EUROPESE UNIE VALT DIT PRODUCT NIET ONDER HET TOEPASSINGSGBIED VAN DE NATIONALE WETGEVING VOOR ERKENNING VAN DE AEEA-RICHTLIJN EN DERHALVE BESTAAT ER GEEN ENKELE VERPLICHTING VOOR GESCEIDEN INZAMELING AAN HET EINDE VAN DE LEVENSDUUR VAN DIT PRODUCT.

Dit apparaat is in overeenstemming met de EU Richtlijn 2002/96/EG.

Het symbool op het apparaat met de afvalbak met een kruis erdoor geeft aan dat het apparaat, aan het einde van de levensduur, niet bij het huisvuil gezet mag worden maar ingeleverd moet worden bij een centrum voor gescheiden afvalinzameling voor elektrische en elektronische apparaten of teruggegeven moet worden aan de winkel op het moment van de aanschaf van een gelijkwaardig nieuw apparaat.

De gebruiker is verantwoordelijk voor het inleveren van het apparaat bij een daarvoor geschikt inzamelingspunt, op straffe van sancties op basis van de geldende wetgeving inzake afvalverwerking.

De adequate gescheiden inzameling ten einde het ingeleverde apparaat te kunnen recyclen, behandelen en milieuvriendelijk tot afval te kunnen verwerken draagt bij aan het voorkomen van mogelijk negatieve invloeden op het milieu en de gezondheid en bevordert de recycling van materialen waaruit het apparaat is samengesteld.

Voor nadere informatie over de beschikbare afvalverwerkingssystemen kunt u contact opnemen met de plaatselijke afvalverwerkingsdienst, of bij de winkel waar u het apparaat heeft aangeschaft.

De fabrikanten en importeurs zijn verantwoordelijk voor de recycling, de behandeling en de milieuvriendelijke afvalverwerking zowel direct als door deelname aan een collectief systeem.



Beskrivelse og brug

Dette produkt er en affugter. Den kontrollerer den relative fugtighed via luften, der passerer gennem enheden og ved at tvinge den overskydende fugt til at kondensere på køleelementerne. Kontakten med denne kolde overflade får fugtigheden i luften til at kondensere. Dette vand ledes ud i den tilhørende vandbeholder til opsamling af kondens. Den tørre luft passerer derefter gennem kondensatoren, hvor den opvarmes en smule, og derefter sendes den atter ud i rummet ved en lidt højere temperatur.

Disse apparater er beregnet til husholdningsbrug.

Sikkerhed



Bemærk:

Dette symbol angiver forholdsregler, der skal tages for at undgå, at brugeren kommer til skade

- Brug ikke dette produkt til andet, end hvad er angivet i denne håndbog.
- Når apparatet er taget ud af emballagen, kontrolleres det, at det er intakt. I tvivlstilfælde rettes der straks henvendelse til sagkyndigt personale eller til et autoriseret Vortice servicecenter. Efterlad ikke dele af emballagen inden for børns og funktionshæmmede personers rækkevidde.
- Brug af elektriske apparater medfører, at der skal overholdes nogle fundamentale regler såsom: a) må ikke berøres med våde eller fugtige hænder, b) må ikke berøres, når man har bare fødder.
- Anbring apparatet uden for børns og funktionshæmmede personers rækkevidde, når det frakobles strømforsyningen og ikke længere skal bruges.
- Brug ikke apparatet i nærheden af brændfarlige stoffer eller dampe såsom sprit, insektdræbende midler, benzin og lignende.
- Dette apparat kan betjenes af børn fra 8 år og af personer, som er fysisk, sensorisk eller mentalt funktionshæmmede, eller som mangler den nødvendige erfaring og viden, såfremt de er under passende opsyn, eller først er blevet instrueret i sikker brug af apparatet og er klar over de tilhørende risici. Børn må ikke lege med apparatet. Rengøring og vedligeholdelse skal udføres af brugeren og må ikke foretages af børn, medmindre de er under opsyn.



Advarsel:

Dette symbol angiver forholdsregler, der skal tages for at undgå skader på apparatet

- Foretag ikke nogen som helst ændringer på apparatet.
- Udsæt ikke apparatet for vind og vejr (regn, sol osv.).
- Sæt ikke genstande på apparatet.
- Sørg for altid at transportere og anvende apparatet i lodret stilling. Efter transporten og efter at apparatet af en hvilken som helst grund (for eksempel efter rengøring) har været tippet til en side, skal det stilles i lodret stilling, og man skal vente en time, før det tilsluttes en stikkontakt.
- Brug aldrig apparatet indvendigt i skabe eller i små rum. En utilstrækkelig ventilation kan medføre overophedning eller antændelse. Sørg for, at der er mindst 10 cm fri plads rundt om apparatet.
- Overhæld aldrig eller sprøjt aldrig apparatet med vand.
- Anbring altid apparatet på en plan overflade.
- Brug ikke apparatet på steder, der er beregnet til opbevaring af værdigensande, der kræver en omhyggelig temperaturkontrol, som for eksempel kunstværker og akademisk materiale.
- Kontrollér regelmæssigt apparatets tilstand. Hvis der findes defekter, må apparatet ikke bruges, og man skal straks kontakte Vortices servicecenter.
- Produktet skal tilsluttes et elektrisk anlæg, som er udført i overensstemmelse med gældende regler.
- Apparatet skal tilsluttes korrekt til et fuldt fungerende jordanlæg (ekstrabeskyttes) i medfør af gældende bestemmelser om elsikkerhed. I tvivlstilfælde skal man anmode om et omhyggeligt eftersyn fra faguddannet personale.
- Slut kun apparatet til strømforsyningen/stikkontakten, hvis spændingen i anlægget/stikkontakten passer til apparatets maksimale effekt.
- Hvis stikket ikke passer til stikkontakten, skal det udskiftes af en autoriseret elinstallatør til en type, der passer. Undgå så vidt muligt at anvende adaptere, multistikdåser og/eller forlængerledninger. Hvis det ikke kan undgås, skal de an-

vendte enheder overholde gældende sikkerhedsregler.

- Træk ikke i netledningen, anbring den ikke i nærheden af varmekilder, og rul den altid helt ud for at undgå farlige overophedninger. I tilfælde af beskadigelser skal man straks sørge for en udskiftning, der skal udføres af tekniske service fra Vortice.
- Brug ikke stikket til at tænde og slukke for apparatet, brug altid afbryderen på betjeningspanelet.
- Sørg for, at apparatet ikke kommer i kontakt til aggressive, kemiske stoffer.
- Apparatets ind- og udsugningsåbninger må aldrig tilstoppes.
- For apparatet flyttes, skal apparatet tages ud af stikkontakten, og vandbeholderen skal tømmes.
- Før der foretages vedligeholdelse, rengøring eller flytning, skal stikket tages ud af stikkontakten.
- Hvis apparatet falder ned eller bliver stødt, skal det kontrolleres på Vortices servicecenter med det samme
- I tilfælde af dårlig drift og/eller fejlfunktion skal apparatet slukkes, stikket tages ud, og man skal henvende sig til teknisk service hos Vortice.
- Når apparatet ikke er i brug, skal det slukkes, og stikket tages ud af kontakten.
- Brug aldrig apparatet uden filter.
- Forsyningsnettets elektriske specifikationer skal svare til specifikationerne på typepladen (fig. A).
- For at hindre dannelsen af is i fordampere må apparatet aldrig anvendes i omgivelser med temperaturer på under 5°C.
Driftstemperatur: 5°C - 32°C.
- Installation af apparatet skal udføres af sagkyndigt personale.
- Til installationen skal der anvendes en enkeltpolet afbryder med en kontaktåbning på mindst 3 mm.

Installation

Overskydende fugt cirkulerer i husets rum på samme måde, som duftene fra køkkenet fordeles sig i alle rum. Af denne grund bør affugteren være placeret på et sted, hvor den kan tiltrække fugtig luft fra hele huset.

Alternativt, hvis fugtproblemet opleves specifikt et bestemt sted i huset, kan man begynde med at placere affugteren tæt på dette område og senere flytte den til et mere centralt sted.

Placer affugteren på en plan overflade, og hold den i en afstand af mindst 10 cm fra væggene på alle sider af enheden for at sikre et effektivt luftflow.

Denne affugter er forsynet med hjul for at gøre den mere mobil. Før man flytter enheden, skal den slukkes, og kondensbeholderen skal tømmes.

Det frarådes at anvende en forlængerledning, og man skal derfor sikre, at enheden er placeret tilstrækkelig tæt på en fast stikkontakt. Hvis det er nødvendigt at anvende en forlængerledning, skal man sørge for, at tværsnittet på de enkelte ledningstråde er mindst 1 mm².

Når affugteren er i drift, skal adgangsøre og vinduer om nødvendigt være lukkede for at sikre den optimale udnyttelse.

Komponenter

Fig. 1

- a) Luftaftræk
- b) Frontplade
- c) Overdel
- d) Bagplade
- e) Kondensbeholder
- f) Filter
- g) Luftindsugning
- h) Rør Til Kontinuerlig Tømning

Tilbehør

Filter med aktivt kul

Anvendelse

Fig.2

- 1) Kontrollampe for tænding
 - 2) ON/OFF-knap (tænding)
 - 3) Kontrollampe for "fyldt beholder"
 - 4) Knap til indstilling af fugtighed
 - 5) Kontrollampe for funktionsmåde (kontinuerlig, 40%, 50%, 60%, 70% fugtighed)
 - 6) Kontrollampe for timerfunktion
 - 7) Timerknap
- Slut enheden til en passende fast stikkontakt. (Se mærkaten på bagsiden af enheden vedrørende korrekt spænding og frekvens).
 - Tryk på ON/OFF-knappen for at tænde for enheden. Kontrollampen for tænding tænder, og kompressoren starter.
 - Tryk på knappen for indstilling af fugtigheden for at indstille den ønskede funktionsmåde: kontinuerlig funktion, 40%, 50%, 60% eller 70% fugtighed. Den tilhørende kontrollampe tænder.
 - Tryk på knappen TIMER for at indstille det ønskede antal driftstimer. Over knappen TIMER sidder 4 kontrollamper for timetal: 1, 2, 4 og 8 timer. Timerne kan dog akkumuleres, så det er muligt at vælge mellem mere end 4 alternativer. Hvis man for eksempel vælger 1 time og 2 timer samtidig, forbliver enheden i drift i 3 timer uden afbrydelse. Hvis man vælger 1 time, 2 timer og 4 timer samtidig, forbliver den i drift i 7 timer. Det maksimale antal timer, der kan indstilles, er derfor 15 timer, hvis man samtidigt vælger alle de 4 alternative timetal. Når det indstillede timetal nås, slukker kompressoren automatisk.
 - For at slukke for enheden skal der atter trykkes på ON/OFF-knappen.
 - Funktion for forsinket start : Ved at trykke på knappen TIMER uden at tænde for andre funktioner (inklusive ON/OFF-knappen), kan man FORUDINDSTILLE apparatets driftstid. Hvis man for eksempel indstiller timeren til 2 timer, starter enheden automatisk efter 2 timer.
 - Når kondensbeholderen er fyldt, tænder kontrollampen for "fyldt beholder", og kompressoren standser for at beskytte sig selv.
 - AutoRestart-funktion: I tilfælde af en pludselig afbrydelse af strømforsyningen, holder enheden parametrene ved indstillingen før afbrydelsen.
 - Funktion for indstilling af fugtighed: Ved indstilling af en fugtighedsværdi, der er højere end den omgivende, eller når den indstillede fugtighedsgrad nås (ikke i kontinuerlig tilstand CNT), slukker enheden automatisk affugtningsfunktionen, så ON/OFF-lyset inaktiveres, men tilstanden for luftrecirkulation forbliver tændt. Når den kontinuerlige tilstand (CNT) indstilles igen, eller ved indstilling af en lavere værdi, genstarter affugtningsfunktionen efter ca. 3/4 minutter.

Tømning

Når kondensbeholderen er fyldt, standser kompressoren for at beskytte sig selv, og kontrollampen for "fyldt beholder" lyser rødt.

Kondensbeholderen fjernes ved simpelthen at trække den ud af enheden.

Når beholderen er blevet tømt, sættes den tilbage på plads. Sørg for, at den placeres korrekt, så kontrollampen for "fyldt beholder" slukker, og affugteren vender tilbage til driftsfunktionen.

Bemærk: hvis kondensbeholderen ikke placeres korrekt, forbliver kontrollampen for "fyldt beholder" tændt.

Kontinuerlig tømning

Hvis affugteren anvendes ved meget høj fugtighed, er det nødvendigt at tømme kondensbeholderen oftere.

I denne situation kan det være bedre at indstille enheden til kontinuerlig tømning ved følgende fremgangsmåde:

- Slut røret til kontinuerlig tømning til røret med den indvendige diameter på 11 mm. Bemærk: dette rør følger ikke med enheden.

Fig.3

- a) Rør til kontinuerlig tømning
- b) Rør med en indvendig diameter på 11 mm

- Sørg for, at vandet løber frit, og at røret altid sidder i den korrekte position.
Bemærk! Ved meget kolde klimaforhold er det nødvendigt at tage forholdsregler for at hindre, at røret fryser til.

Vedligeholdelse og rengøring

Tag altid stikket ud af stikkontakten, før der foretages nogen form for vedligeholdelse eller rengøring af enheden.

RENGØRING AF KABINETTET

Til rengøring af enheden anvendes en blød klud.

Brug aldrig flygtige kemiske stoffer, benzin, rengøringsmidler, kemisk behandlede klude eller andre rengøringsopløsninger: de kunne beskadige apparatets kabinet.

RENGØRING AF PRODUKTET

Denne affugter har 2 filtre.

Fig.4

- a) Støvfiler
- b) Filter Med Aktivt Kul
- c) Luftindsugning

STØVFILTER

Træk filterholderen ud, og fjern filteret med aktivt kul.

Brug støvsugeren, eller slå let på filteret for en enkel rengøring. Hvis filteret er særligt snavset, bruges varmt vand og eftertørring.

Kontrollér, at filteret er helt tørt, før det sættes tilbage på plads.

Udsæt ikke filteret for sollys

FILTER MED AKTIVT KUL

(opfangning af støvpartikler i luften og forebyggelse af bakterieudvikling.)

Filteret med aktivt kul, der befinder sig under støvfileret, kan ikke rengøres. Dets levetid varierer og afhænger af forholdene i de omgivelser, hvor apparatet anvendes. Filteret skal kontrolleres jævnlige og udskiftes, når det er nødvendigt.

OPBEVARING

Hvis enheden ikke anvendes i en længere periode:

Sluk for enheden, kobl den fra, og rul strømkablet op.

Tøm beholderen til opsamling af kondens helt, og rengør og tør den.

Dæk enheden til, og anbring den på et sted væk fra direkte sollys.

Fejlfinding

ENHEDEN TÆNDER IKKE:

Er den sluttet til stikkontakten?

Er der strøm på?

Er rumtemperaturen under 50C eller over 320C? I så fald overskrider temperaturen enhedens driftsinterval.

Sørg for, at ON/OFF-knappen er tændt.

Kontrollér, at kondensbeholderen sidder korrekt i enheden, og at den ikke er fyldt.

Sørg for, at luftens ind- og udløb ikke er blokeret.

ENHEDEN LADER IKKE TIL AT VIRKE:

Er luftfilteret fyldt med støv eller forurenet?

Er luftens ind- eller udløb blokeret?

Er luftfugtigheden i rummet allerede meget lav?

ENHEDEN SYNES AT VIRKE MEGET LIDT:

Er der åbne døre eller vinduer?

Er der noget i rummet, der frembringer meget fugtighed?

ENHEDEN STØJER FOR MEGET?

Kontrollér, at enheden er placeret på en plan overflade.

ENHEDEN LÆKKER:

Kontrollér, om den er i god stand

Vigtige oplysninger om miljørigtig bortskaffelse

I NOGLE EU-LANDE HØRER DETTE PRODUKT IKKE IND UNDER ANVENDELSESOMRÅDET FOR DEN NATIONALE LOVGIVNING, DER HAR INDARBEJDET DIREKTIVET WEEE, OG DET ER DERFOR IKKE OBLIGATORISK AT BORTSKAFFE PRODUKTET PÅ EN GENBRUGSSTATION.

Dette produkt er i overensstemmelse med EU-direktivet 2002/96/EF.

Skraldespanden med kryds over angiver, at produktet efter brugsperioden ikke må bortskaffes sammen med husholdningsaffaldet, men skal bringes til et genbrugscenter for elektrisk og elektronisk udstyr eller returneres til leverandøren i forbindelse med køb af et nyt, tilsvarende apparat.

Brugeren er ansvarlig for korrekt bortskaffelse af apparatet og kan ved unladelse straffes i henhold til gældende lovgivning.

En korrekt aflevering af apparatet med henblik på senere genbrug, behandling og miljørigtig bortskaffelse medvirker til at undgå negative indvirkninger på miljøet og folkesundheden og fører til genbrug af de forskellige materialer, apparatet er fremstillet af.

For yderligere oplysninger om de tilgængelige indsamlingsformer kan man henvende sig til den lokale myndighed, der står for affaldssortering, eller til den forretning hvor apparatet er købt.

Producenter og importører lever op til deres ansvar for miljørigtig genbrug, behandling og bortskaffelse både direkte og i forbindelse med deltagelse i fælles ordninger.



Beskrivning och Användning

Denna apparat är en luftavfuktare. Den styr den relativa luftfuktigheten genom att låta luften passera genom apparaten vilket tvingar den överflödiga fukten att kondenseras över dess kylelement. Kontakt med de kalla ytorna gör att luftens fukt kondenseras. Detta kondensvatten rinner sedan i säkerhet ned i vattentanken. Den torra luften går sedan igenom kondensorn igen där den värms en aning och återgår till rummet i en något högre temperatur.

Dessa apparater är framtagna för användning i hemmet och i kommersiellt boende.

Säkerhet



Varning:
denna symbol anger att försiktighet krävs
för att förhindra personskador

- Använd aldrig apparaten för annat ändamål än det som anges i denna bruksanvisning.
- Ta ut apparaten ur emballaget och kontrollera att den är i fullgott skick. Vid tveksamhet, kontakta genast en behörig fackman eller en serviceverkstad som auktoriserats av Vortice. Lämnar inte delar av emballaget framme så att barn eller personer med nedsatt förmåga kan komma till skada.
- Vid användning av elektriska apparater måste vissa grundläggande regler följas, bland annat: a) Vidrör inte apparaten med våta eller fuktiga händer. b) Använd inte apparaten om du är barfota.
- Placera apparaten på en plats som är oåtkomlig för barn och oförmögen person, då du har beslutat dig för att skilja den från elnätet och inte använda den längre.
- Använd inte apparaten i närheten av lättantändliga ämnen eller ångor såsom alkohol, insektsmedel, bensin etc.
- Denna apparat kan användas av barn över 8 år och av personer med nedsatt fysisk, känslomässig eller mental förmåga, och av personer med bristande erfarenhet eller kunskap, under förutsättning att de övervakas eller att de får anvisningar angående säker användning av apparaten och dess inneboende faror. Barn får ej leka med apparaten. Rengöring och underhåll skall utföras av användaren och får inte utföras av barn utan övervakning.



Observera:
denna symbol anger försiktighetsåtgärder som skall
vidtagas för att undvika skador på produkten

- Utför inte någon typ av ändringar på produkten.
- Låt inte apparaten utsättas för skadlig påverkan av regn, snö, salt, kemiska ämnen eller liknande.
- Placera inga föremål på apparaten.
- Transportera och använd alltid apparaten i vertikalt läge. Efter transporten och efter, av någon anledning (t.ex. efter rengöringen) produkten har lutats, ställ tillbaka den i vertikalt läge och vänta en timma innan du ansluter den till eluttaget.
- Använd inte produkten i skåp eller små utrymmen. En otillräcklig ventilation kan orsaka överhettning och antändning. Se till att minst ha ett 10 cm fritt utrymme runt apparaten.
- Håll eller spruta inte vatten på produkten.
- Placera alltid produkten på en plan yta.
- Använd inte produkten på platser som är ämnade för förvaring av ägodelar som kräver en strikt temperaturkontroll, t.ex. konstverk och akademiska material.
- Inspektera apparaten regelbundet och kontrollera att den är i fullgott skick. Kontakta genast en av Vortices serviceverkstäder om du upptäcker fel av något slag.
- Det elektriska systemet som produkten är ansluten till skall vara i överensstämmelse med gällande normer.
- Apparaten måste vara korrekt ansluten till ett effektivt jordat system, såsom förutses av gällande elektriska säkerhetsnormer. Vid tveksamhet, begär en noggrann kontroll av en behörig fackman.
- Anslut apparaten till elnätet/vägguttaget endast om elinstallationens kapacitet täcker behovet för produktens maximala effekt.
- Om vägguttaget är av en annan typ än stickproppen med vilken apparaten är försedd, låt en fackman ersätta den med korrekt typ. Undvik att använda adapterar, grenuttag och/eller förlängningsladdar; om nödvändigt, använd dem endast om de uppfyller gällande säkerhetskrav.

- Dra inte in elkabeln, placera den inte i närheten av värmekällor och rulla alltid ut den helt för att undvika farliga överhettningar. Om elkabeln skadas måste den bytas omgående. Bytet måste göras av en av Vortices serviceverkstäder.
- Använd inte stickproppen för att stänga av eller slå på produkten, men använd alltid brytaren som sitter på kontrollpanelen.
- Låt inte apparaten komma i kontakt med aggressiva kemikalier.
- Tapp inte till insugnings- och utblåsningsöppningarna på apparaten.
- Innan du flyttar produkten, stäng av den, skilj stickproppen från elnätet och töm vattenbehållaren.
- Innan du utför underhåll, rengöring eller flyttar den, skilj produkten från vägguttaget.
- Om apparaten ramlar i golvet eller tar emot hårda stötar ska den genast kontrolleras av en Vortice serviceverkstad.
- Om apparaten inte fungerar som den skall eller går sönder, skilj stickproppen från vägguttaget och kontakta omgående en av Vortices serviceverkstäder.
- När apparaten inte används, stäng av den och skilj stickproppen från elnätet.
- använd aldrig produkten utan filtret.
- Elnätets elektriska data skall motsvara de data som återges på apparatens märkskylt (fig.A).
- För att förhindra isbildning på evaporatorn, använd aldrig produkten i lokaler med temperaturer under 5°C.
Funktionstemperatur från 5°C till 32°C.
- Apparatus installation skall utföras av kvalificerad tekniker.
- För installationen behövs in allpolig brytare med ett öppningsavstånd av kontakterna lika med eller mer än 3 mm.

Installation

Överflödigt fukt förflyttar sig genom ditt hem på samma sätt som matlagningssos förflyttar sig till alla rum i huset. Därför bör luftavfuktaren placeras så att den kan dra till sig fuktig luft från hela huset.

Alternativt, om du har ett allvarligt fuktproblem i ett område, kan du börja med att placera luftavfuktaren närmare detta område för att flytta den vid ett senare tillfälle till en mer central plats i huset.

Då du placerar luftavfuktaren, se till att den placeras vågrätt och att det finns minst 10 cm (4") luft på varje sida om apparaten för att luften skall flöda effektivt.

Luftavfuktaren är utrustad med transporthjul för att vara lättförflyttad - om du flyttar den skall den först stängas av och vattentanken skall tömmas.

Vi rekommenderar att du inte använder en förlängningssladd, så se till att apparaten är tillräckligt nära ett fast vägguttag. Om det blir nödvändigt att använda en förlängningssladd, se till att ledarna i kabeln har ett tvärsnitt om minst 1 mm².

När luftavfuktaren är i drift skall ytterdörrar och fönster stängas för att den skall kunna arbeta effektivt.

Delar

Fig.1

- a) Luftningshåll
- b) Främre Platta
- c) Översida
- d) Bakre Platta
- e) Vattentank
- f) Filter
- g) Luftinsug
- h) Utlopp För Kontinuerlig Avrinning

Tillbehör

Aktivt kolfilter

Användning

Fig.2

- 1) Effektindikator
- 2) Indikator för "Vattentank Full"
- 3) "Full Water" indicator
- 4) Luftfuktighetsinställning
- 5) Indikator för driftsläge (kontinuerlig drift, luftfuktighet 40 % 50 % 60 % 70 %)
- 6) Indikator för timerdrift
- 7) Timerknapp

- Koppla in apparaten i ett korrekt strömuttag. (Se märkplattan bak till på apparaten för korrekt spänning/frekvens).
- Tryck på På/Av-knappen för att slå på apparaten. Effektindikatorn tänds och kompressorn börjar arbeta.
- Tryck på knappen för inställning av luftfuktighet, välj mellan kontinuerlig drift, luftfuktighet 40 % 50 % 60 % 70 %. Indikatorlampan för vald inställning tänds.
- Tryck på TIMER-knappen för att bestämma den drifttid du vill ställa in. Det finns 4 indikatorer ovanför TIMER-knappen: 1, 2, 4, 8 timmar - men driftstimmarna kan ackumuleras, så det är inte bara dessa 4 olika tidsinställningar som kan utföras. Du kan till exempel välja 1 och 2 timmar samtidigt, och apparaten går då kontinuerligt i 3 timmar. Om du väljer 1, 2 och 4 timmar samtidigt, kommer apparaten att arbeta i 7 timmar. Därför är det maximala tid som kan ställas in 15 timmar, om alla de 4 timerindikatorerna tänds. Då inställd tid har uppnåtts kommer kompressorn att stanna automatiskt.
- För att stänga av apparaten, tryck på På/Av-knappen.
- Fördröjd start : Genom att trycka på TIMER-knappen utan att slå på någon av de andra funktionerna (På/Av-knappen inkluderad) kan du FÖRINSTÄLLA den tid då apparaten skall starta. Till exempel om du trycker TIMEERN till 2 timmar kommer apparaten automatiskt att starta efter 2 timmar.
- När vattentanken är full tänds indikatorlampan för "Vattentank Full", och kompressorn stängs av som skydd.
- Funktionen Auto-Restart: Om det inträffar ett oväntat strömavbrott kommer apparatens parametrar som ställts in innan strömavbrottet att bevaras som de var.
- Funktionen Fuktighetsinställning : Om apparaten har ställts in till ett fuktighetsvärde som är högre än den aktuella luftfuktigheten, eller om det inställda fuktighetsvärdet nås (inte i kontinuerligt läge - CNT) kommer anordningen automatiskt att stänga av avfuktningen och inaktivera ON/OFF-lampan, medan läget för luftcirkulation däremot förblir aktivt. Om man återigen ställer in till det kontinuerliga läget (CNT) eller ställer in ett lägre värde, kommer avfuktningen att återställas efter 3-4 minuter

Tömning

När vattentanken är full stängs kompressorn av och vattentankens indikator för "Vattentank Full" blir röd.

För att avlägsna vattentanken, dra den stadigt rakt ut ur apparaten.

Sätt tillbaka den på sin plats efter tömning. Se till att den är korrekt placerad så att "Vattentank Full"-signalen slocknar - luftavfuktaren fungerar nu korrekt.

Notera att om vattentanken inte placeras korrekt på sin plats kommer indikatorlampan för "Vattentank Full" att lysa röd.

Kontinuerlig avrinning

När luftavfuktaren arbetar i mycket hög luftfuktighet måste vattentanken tömmas oftare. Då kan det vara praktiskt att ställa in apparaten för kontinuerlig avrinning, se nedan för instruktioner:

- Connect the spout for continuous drainage with water tube of inner diameter: 11 mm. Notera att vattenslangen inte medföljer apparaten.

Fig.3

- a) Utlopp för kontinuerlig avrinning
- b) Vattenslang med innerdiameter 11 mm

- Se till att vattnet alltid kan dräneras fritt och att slangen förblir på korrekt plats.
Anmärkning: Vid mycket kall väderlek skall skyddsåtgärder vidtagas för att förhindra att slangen fryser.

Underhåll och rengöring

Skilja alltid apparaten från strömförande nät innan du utför underhålls- eller rengöringsingrepp.

RENGÖRA APPARATENS HUS

Använd en mjuk trasa för att torka av apparaten.

Använd aldrig lättflyktiga kemikalier, bensin, rengöringsmedel, kemiskt behandlade trasor eller andra rengöringslösningar. Dessa kan alla skada apparatens hus.

RENGÖRA FILTER

Denna luftavfuktare är utrustad med 2 filter.

Fig.4

- a) Dammfilter
- b) Aktivt Kolfilter
- c) Luftinsug

DAMMFILTER

Dra ut filterhållaren och ta ut aktivt kolfiltret.

Använd en dammsugare eller slå lätt på filtret för att enkelt rengöra det. Om filtret är mycket smutsigt, använd varmt vatten och gnid det rent med en trasa.

Se till att filtret är helt torrt innan du sätter tillbaka det.

Utsätt inte filtret för direkt solljus.

AKTIVT KOLFILTER

(för att fånga upp dammpartiklar från luften och för att förebygga uppkomst av bakterier).

Det aktiva kolfiltret sitter under dammfiltret, och kan inte rengöras. Dess livslängd varierar och beror på omgivningsförhållandena i utrymmet där apparaten används. Filtret bör kontrolleras regelbundet och bör, om nödvändigt, bytas ut.

FÖRVARING

Om apparaten inte skall användas under en längre period, gör så som beskrivs nedan:

Stäng av apparaten, ta ur strömkabeln och rulla ihop den.

Töm vattentanken fullständigt och torka den torr.

Täck över apparaten och förvara den där den inte står i direkt solljus.

Felsökning

APPARATEN FUNGERAR INTE:

Är apparaten kopplad till strömförande nät?

Är bostadens strömförande nät påkopplat?

Är rumstemperaturen under 5 oC eller över 32 oC? Om så är fallet ligger detta utanför apparatens driftstemperaturområde.

Kontrollera att På/Av-knappen är påslagen.

Kontrollera att vattentanken är korrekt placerad i apparaten och att den inte är full.

Se till att luftinsug och luftutlopp inte är tilltäppta.

APPARATEN VERKAR INTE GÖRA NÅGONTING ALLS:

Är filtret dammig eller kontaminerat?

Är luftintaget eller luftutloppet blockerade?

Är rummets luftfuktighet redan ganska låg?

APPARATEN VERKAR ARBETA MYCKET LITE:

Är för många dörrar och fönster öppna?

Finns det något i rummet som producerar mycket fukt?

APPARATEN BULLRAR:

Kontrollera att apparaten står på jämnt underlag.

APPARATEN LÄCKER:

Kontrollera att apparaten är i gott skick.

Viktig information för miljövänlig skrotning

I VISSA LÄNDER I EUROPAUNIONEN FALLER DENNA PRODUKT UNDER DEN NATIONELLA LAGSTIFTNINGEN SOM INTEGRERAR DIREKTIVET OM AVFALL SOM UTGÖRS AV ELLER INNEHÅLLER ELEKTRISKA ELLER ELEKTRONISKA PRODUKTER.

SÅLUNDA FINNS DET INTE I DESSA LÄNDER NÅGOT KRAV PÅ SEPARAT INSAMLING VAD GÄLLER DENNA PRODUKT.

Varning

Denna produkt överensstämmer med EU 2002/96/EC direktivet.

Symbolen med det korsade kärlet applicerad på produkten anger att produkten, när den tjänat ut sitt syfte, eftersom den måste hanteras separat från hushållsavfall, måste lämnas in till en miljöstation för elektriska och elektroniska apparater eller återlämnas till återförsäljaren vid inköp av en likvärdig apparat.



Användaren är ansvarig för inlämningen av apparaten, när den tjänat ut sitt syfte, till de vsedda insamlingsstrukturena, i annat fall kan straff enligt gällande lagstiftning för vfallshantering bli följden.

Den anpassade differentierade insamlingen för den därpå följande återvinningen, hanteringen och miljömässigt förenliga kasseringen av den avlagda apparaten bidrar till att undvika möjliga negativa effekter på miljön och för hälsan och underlättaråtervinningen av materialen av vilken produkten är tillverkad.

För mer detaljerad information rörande de tillgängliga insamlingssystemen, vänd dig till den lokala återvinningsstationen, eller till affären där du gjort inköpet.

Tillverkarna och importörerna tar sitt ansvar för återvinningen, hanteringen och den miljömässigt förenliga kasseringen såväl direkt som genom att delta i ett kollektivt system.

Laitteen kuvaus ja käyttö

Ilmankuivain säätää suhteellista kosteutta siirtämällä ilmaa laitteen sisällä olevien jäähdytyslementtien päältä, jotka tiivistävät liiallisen kosteuden vedeksi. Kun ilma koskettaa jäähdytyslementtien kylmään pintaan, sen sisältämä kosteus tiivistyy vedeksi. Tiivistynyt vesi poistuu turvallisesti vesisäiliöön. Lauhduuttimen läpi kulkeva kuiva ilma lämpenee hiukan, minkä jälkeen se palaa huoneilmaan vähän lämmenneenä.

Nämä laitteet on suunniteltu kotitalouskäyttöön tai liiketoissa.

Turvallisuusmääräyksiä



Huomautuksia:

tämä merkki varoittaa henkilövahinkojen vaarasta

- Älä käytä laitetta muuhun kuin tässä käyttöohjekirjassa mainittuun käyttötarkoitukseen.
- Puretuasi laitteen pakkauksesta tarkista, että se ei ole vaurioitunut kuljetuksen aikana. Jos et ole varma asiasta, ota yhteys ammattitaitoiseen henkilöön tai valtuutettuun huoltoon. Älä jätä pakkauksen osia lasten tai taitamattomien henkilöiden ulottuville.
- Kaikenlaisten sähkölaitteiden käyttäminen edellyttää muutamien perussääntöjen noudattamista, kuten: a) laitetta ei saa koskea märin tai kostein käsin; b) laitetta ei saa koskea paljain jaloin.
- Vie laite pois lasten ja taitamattomien henkilöiden ulottuvilta, kun lopetat sen käytön ja kytket sen irti verkkovirrasta.
- Älä käytä laitetta tulenarkojen aineiden tai höyryjen läheisyydessä (esim. alkoholi, hyönteismyrkyt, bensiini jne.).
- Yli 8-vuotiaat lapset sekä henkilöt, joiden fyysinen, aistien tai mielen terveys on heikentynyt tai joilla ei ole riittävää kokemusta tai taitoa, saavat käyttää tätä laitetta vain, jos heitä valvotaan tai jos heille on annettu ohjeet laitteen turvallista käyttöä varten ja he ymmärtävät mahdolliset vaarat. Lapset eivät saa leikkiä laitteella. Lapset eivät saa tehdä käyttäjän tehtäväksi tarkoitettuja laitteen puhdistus- tai huoltotoimenpiteitä ilman aikuisen valvontaa.



Varoituksia:

tämä merkki varoittaa laitteelle aiheutuvien vahinkojen vaarasta

- Älä tee laitteeseen minkäänlaisia muutoksia.
- Älä altista laitetta ilmastotekijöille (sade, auringonpaiste jne.).
- Älä laita mitään esineitä laitteen päälle.
- Käytä ja kuljeta laitetta aina pystyasennossa. Kuljetuksen jälkeen ja jos laitetta on jostain syystä (esim. puhdistuksen yhteydessä) kallistettu, aseta se takaisin pystyasentoon ja odota tunti, ennen kuin kytket sen verkkovirtaan.
- Älä käytä laitetta komeroiden tai muiden pienten tilojen sisällä. Riittämätön ilmanvaihto voi aiheuttaa ylikuumenemisen tai palon syttymisen. Jätä laitteen ympärille vähintään 10 cm vapaata tilaa.
- Älä suihkuta tai kaada vettä laitteen päälle.
- Sijoita laite aina tasaiselle alustalle.
- Älä käytä laitetta tarkkaa lämpötilan säätöä vaativan omaisuuden säilytystiloissa (esimerkiksi taideteokset tai koulutusmateriaalit).
- Tarkista laitteen kunto silmämääräisesti säännöllisin väliajoin. Jos huomaat vaurioita, älä käytä laitetta, vaan ota heti yhteys Vorticen valtuutettuun huoltoliikkeeseen.
- Laitteen saa kytkeä vain määräysten mukaiseen sähköjärjestelmään.
- Laite on kytkettävä asianmukaisesti toimivaan maadoitettuun pistorasiaan, voimassaolevien sähkömääräysten mukaisesti. Jos olet epävarma asiasta, pyydä, että ammattitaitoinen sähköasentaja tarkistaa asian.
- Kytke laite verkkovirtaan/pistorasiaan vain, jos sähköjärjestelmän/pistorasian teho vastaa laitteen maksimitehoa.
- Jos laitteen pistoke ei ole sopiva pistorasiaan, pistokkeen voi vaihtaa, mutta vaihdon saa suorittaa vain ammattitaitoinen sähköasentaja. Älä käytä sovittimia, jakorasioita ja/tai jatkojohtoja. Jos niiden käyttö on välttämätöntä, varmista, että varusteet vastaavat turvallisuusmääräyksiä.

- Älä vedä virtajohtosta. Virtajohto ei saa olla lähellä lämmönlähteitä. Pura virtajohto aina kokonaan kiepiltä välttääksesi vaarallista ylikuumentumista. Jos virtajohto vahingoittuu, sen saa vaihtaa vain Vorticen valtuutetun huoltoliikkeen henkilöstö.
- Älä kytkä laitetta toimintaan tai pois toiminnasta irrottamalla pistoketta pistorasiasta, vaan käytä aina käyttöpaneelilla sijaitsevaa kytkintä.
- Älä anna laitteen joutua kosketuksiin voimakkaiden kemikaalien kanssa.
- Älä peitä tai tuki laitteen imu- ja puhallusritilöitä.
- Ennen kuin siirrät laitetta, katkaise virta, irrota pistoke pistorasiasta ja tyhjennä vesisäiliö.
- Irrota laite verkkovirrasta ennen huoltoa, puhdistusta tai laitteen siirtämistä.
- Jos laite putoaa tai siihen osuu voimakkaita iskuja, toimita se heti tarkastettavaksi Vorticen valtuutettuun huoltoliikkeeseen.
- Jos laite ei toimi oikein ja/tai siinä on häiriö, kytkä se heti pois toiminnasta, irrota pistoke pistorasiasta ja ota yhteyttä Vorticen valtuutettuun huoltoliikkeeseen.
- Kun laite ei ole käytössä, kytkä se pois toiminnasta ja irrota pistoke pistorasiasta.
- Älä käytä laitetta koskaan ilman suodatinta.
- Verkkovirran sähköarvojen tulee vastata laitteen arvokilvessä mainittuja tietoja (kuva A).
- Välttääksesi jään muodostumisen haihduttimeen älä käytä laitetta koskaan ympäristössä, jonka lämpötila on alle 5 °C. **Toiminta-alue on 5 °C – 32 °C.**
- **Laitteen asennuksen saa suorittaa vain ammattitaitoinen henkilöstö.**
- **Laitteen asennuksessa tarvitaan moninapainen kytkin, jonka kontaktien väli on vähintään 3 mm.**

Asennus

Liika kosteus kulkeutuu huoneilmassa kaikkiin huoneisiin samalla tavalla kuin ruoanvalmistuksessa syntyvät höyryt ja käry. Tästä syystä ilmankuivain on sijoitettava siten, että kostea ilma ohjautuu sitä kohti eri puolilta asuntoa.

Jos jokin tila on erityisen ongelmallinen, ilmankuivaimen voi aluksi sijoittaa tämän tilan lähelle ja siirtää sen myöhemmin keskeisempään paikkaan.

Aseta ilmankuivain tasaiselle alustalle siten, että laitteen kummallekin puolelle jää vapaata tilaa vähintään 10 cm tehokkaan ilmankierroon varmistamiseksi.

Ilmankuivaimessa on pyörät, joiden avulla sitä on helppo siirtää. Kun siirrät laitetta, kytkä se ensin pois päältä ja tyhjennä vesisäiliö.

Jatkojohton käyttö ei ole suositeltavaa. Tästä syystä laite on hyvä sijoittaa riittävän lähelle verkkopistorasiaa. Jos jatkojohton käyttö on välttämätöntä, varmista, että kaapelin johdinten halkaisija on vähintään 1 mm².

Kun ilmankuivain on käytössä, sulje tarvittaessa ulko-ovet ja ikkunat mahdollisimman tehokkaan toiminnan varmistamiseksi.

Osat

Kuva 1

- a) Ilman Poistoaukko
- b) Etulevy
- c) Yläpuoli
- d) Takalevy
- e) Vesisäiliö
- f) Suodatin
- g) Ilman Tuloaukko
- h) Jatkuvan Vedenpoiston Tyhjennysnokka

Lisävarusteet

Aktiivihiihtisuodatin

Käyttö

Kuva 2

- 1) Virran merkkivalo
- 2) Virtapainike (ON/OFF)
- 3) Vesisäiliön merkkivalo
- 4) Kosteustason asetuspainike
- 5) Toimintatilan ilmaisin (jatkuva toiminta, kosteustaso 40 %, 50 %, 60 %, 70 %)
- 6) Ajastetun toiminnan merkkivalo
- 7) Ajastimen painike

- Kytke laite verkkopistorasiaan. (Tarkista oikea jännite/taajuus laitteen takana olevasta arvokilvestä.)
- Käynnistä laite painamalla virtapainiketta. Virran merkkivalo syttyy ja kompressori käynnistyy.
- Aseta haluamasi toimintatila kosteustason asetuspainikkeella: jatkuva toiminta, kosteustaso 40 %, 50 %, 60 % tai 70 %. Suhteellisen kosteuden merkkivalo syttyy.
- Aseta haluamasi toiminta-aika ajastimen painikkeella. Ajastimen painikkeen yläpuolella on neljä toiminta-ajan merkkivaloa: 1, 2, 4 ja 8H. Näiden neljän tuntimäärän lisäksi toiminta-ajan voi asettaa yhdistämällä tuntimääriä. Voit esimerkiksi valita samanaikaisesti 1 ja 2 tuntia, jolloin laite toimii yhtäjaksoisesti kolme tuntia. Jos valitset samanaikaisesti 1, 2 ja 4 tuntia, laite toimii seitsemän tunnin ajan. Tällä tavoin toiminta-ajan voi asettaa enintään 15 tunniksi, jolloin kaikki neljä merkkivaloa palavat. Asetetun ajan päättyessä kompressori pysähtyy automaattisesti.
- Kytke laite pois päältä painamalla taas virtapainiketta.
- Viivästetyn käynnistyksen toiminto Laitteen toiminta-ajan voi esiasettaa painamalla ajastimen painiketta valitsematta muita toimintoja (painamatta myöskään virtapainiketta). Jos esimerkiksi säädät ajastimen kahteen tuntiin (2H), laite toimii automaattisesti kahden tunnin ajan.
- Kun vesisäiliö on täynnä, vesisäiliön merkkivalo syttyy ja kompressori pysähtyy laitteen suojaamiseksi.
- AutoRestart -toiminto: Jos virransyöttö katkeaa äkillisesti, laite säilyttää ennen virran katkeamista asetetut parametrit.
- Kosteuden asetustoiminto : Jos kosteusarvoksi asetetaan ympäristön kosteusarvoon nähden korkeampi arvo tai asetettu kosteusprosentti saavutetaan (ei jatkuvassa CNT-toiminnassa), laite sammuttaa kosteudenpoistotoiminnon automaattisesti kytkemällä pois päältä ON / OFF -merkkivalon mutta jättämällä päälle ilmankierron. Asettamalla jatkuvan toimintatavan (CNT) tai alemman arvon, kosteudenpoistotoiminto palautuu noin 3/4 minuutin kuluttua.

Veden tyhjentäminen

Kun vesisäiliö on täynnä, kompressori pysähtyy laitteen suojaamiseksi ja vesisäiliön merkkivaloon syttyy punainen valo.

Vedä vesisäiliö ulos laitteen sisältä tasaisesti.

Tyhjennä vesisäiliö ja aseta se takaisin paikalleen. Varmista, että vesisäiliö on kunnolla paikallaan, jotta vesisäiliön merkkivalo sammuu ja ilmankuivain pystyy toimimaan.

Jos vesisäiliö ei ole kunnolla paikallaan, vesisäiliön merkkivalossa palaa punainen valo.

Jatkuva vedenpoisto

Kun ilmankuivain toimii hyvin alhaisella kosteustasolla, vesisäiliö on tyhjennettävä useammin. Tässä tilanteessa saattaa olla kätevämpi asettaa laite toimimaan jatkuvalla vedenpoistolla seuraavasti:

- Liitä jatkuvan vedenpoiston tyhjennysnokka vesiputkeen, jonka sisähalkaisija on 11 mm. Huomaa, että vesiputkea ei toimiteta laitteen mukana.

Kuva 3

- a) Jatkuvan vedenpoiston tyhjennysnokka
- b) Vesiputken sisähalkaisija 11 mm

- Varmista, että vesi pääsee aina poistumaan esteettä ja että putki pysyy oikealla paikallaan. Huom! Hyvin kylmällä säällä on varottava, että vesiputki ei jäädy.

Huolto ja puhdistus

Kytke laite aina irti verkkovirrasta ennen kuin teet sille mitään huolto- tai puhdistustöitä.

KOTELON PUHDISTAMINEN

Pyyhi laitteen ulkopinnat pehmeällä liinalla.

Älä käytä haittuvia kemikaaleja, bensiiniä, puhdistusaineita, kemiallisesti käsiteltyjä kankaita tai muita puhdistusliuoksia. Ne voivat vahingoittaa laitteen kotelon pintoja.

SUODATTIMEN PUHDISTUS

Ilmankuivaimessa on kaksi suodatinta.

Kuva 4

- a) Pölysuodatin
- b) Aktiivihiiilisuodatin
- c) Ilman Tuloaukko

PÖLYSUODATIN

Vedä suodattimen teline ulos ja irrota aktiivihiiilisuodatin.

Suodattimen voi puhdistaa helposti imuroimalla tai naputtelemalla kevyesti. Jos suodatin on erittäin likainen, puhdistusta se lämpimällä vedellä hangaten kevyesti.

Varmista, että suodatin on täysin kuiva ennen kuin laitat sen takaisin paikalleen.

Älä kuivata suodatinta auringonpaisteesta.

AKTIIVIHIIILISUODATIN

(Kerää ilman sisältämät pölyhiukkaset ja estää bakteerien muodostumisen).

Pölysuodattimen alapuolella sijaitsevaa aktiivihiiilisuodatinta ei voi pestä. Sen käyttöikä riippuu laitteen käyttöympäristön olosuhteista. Suodatin on tarkastettava säännöllisesti ja vaihdettava tarvittaessa.

SÄILYTYS

Jos laitetta ei käytetä pitkään aikaan:

Kytke laite pois päältä, irrota virtajohto pistorasiasta ja keri se siistille kiepille.

Tyhjennä vesisäiliö ja pyyhi se puhtaaksi.

Peitä laite ja varastoi se suoralta auringonvalolta suojattuna.

Vianmääritys

LAITE EI TOIMI:

Onko virtajohto kytketty pistorasiaan?

Onko asuntoon kytketty sähkö?

Onko huoneenlämpötila alle 5 °C tai yli 32 °C? Tässä tapauksessa lämpötila on laitteen toiminta-alueen ulkopuolella.

Tarkista, että laitteeseen on kytketty virta ON/OFF-painikkeella.

Tarkista, että vesisäiliö on kunnolla paikallaan eikä säiliö ole täynnä.

Varmista, että ilman tulo- ja poistoaukot eivät ole tukossa.

LAITE EI NÄYTÄ TEKEVÄN MITÄÄN:

Onko suodatin pölyinen tai likainen?

Onko ilman tulo- tai poistoaukko tukossa?

Onko huoneen kosteustaso jo suhteellisen matala?

LAITE NÄYTTÄÄ TOIMIVAN ALHAISELLA TEHOLLA:

Onko liian monta ikkunaa tai ovea auki?

Onko huoneessa jotain, joka kehittää runsaasti kosteutta?

LAITE TOIMII HYVIN ÄÄNEKKÄÄSTI:

Tarkista, onko laite tasaisella alustalla.

LAITTEESTA VUOTAA VETTÄ:

Tarkista laitteen kunto.

Tärkeä tieto ympäristöystävällistä hävittämistä varten

JOISSAKIN EUROOPAN YHTEISÖN MAISSA TÄMÄ LAITE EI SISÄLLY SÄHKÖ- JA ELEKTRONIIKKALAITTEIDEN KIERRÄTYSTÄ SÄÄTELEVÄN WEEE-DIREKTIIVIN ALAISUUTEEN EIKÄ NÄISSÄ MAISSA TÄTEN VAADITA LAITTEEN ERILLISTÄ JÄTEHUOLTOKÄSITTELYÄ KÄYTTÖIÄN LOPUSSA.

Huomio!

Tämä tuote vastaa EU-direktiiviä 2002/96/EY.

Laitteessa oleva yliviivatun jätessäiliön merkki tarkoittaa, että kun laitteen käyttöikä on päättynyt, se täytyy hävittää erillään kotitalousjätteistä. Laite toimitetaan sähköja ja elektroniikkalaitteita vastaanottavaan keräyskeskukseen tai luovutetaan jälleenmyyjälle samalla, kun hankitaan uusi vastaava laite.



Käyttäjä vastaa käytetyn laitteen toimittamisesta oikeaan keräyskeskukseen voimassa olevien jätteenhuoltoon koskevien lakien määräämien rangaistusten uhalla.

Asianmukainen jätteiden lajittelu laitteen materiaalien kierrättämistä, käsittelyä ja ympäristönsuojelumääräysten mukaista hävittämistä varten auttaa välttämään ympäristö- ja terveyshaittoja ja helpottaa tuotteen eri materiaalien kierrätystä.

Lisätietoja käytettävissä olevista keräysjärjestelmistä antaa paikallinen jätteenhuolto tai liike, josta laite on ostettu.

Valmistajat ja maahantuojat täyttävät velvollisuutensa pitämällä huolta kierrätyksestä, käsittelystä ja ympäristönsuojelumääräysten mukaisesta hävittämisestä joko suoraan tai osallistumalla kollektiiviseen järjestelmään.

A termék leírása és alkalmazása

Ez egy páramentesítő készülék. Úgy szabályozza a relatív páratartalmat, hogy a készüléken áthaladó levegő fölös nedvességtartalmát lecsapatja a hűtőelemeken. Az ezzel a hideg felülettel érintkező levegő nedvességtartalma lecsapódik. Az így lecsapódott víz azután biztonságosan bekerül a víztartályba. A szárfított levegő ezt követően áthalad a kondenzálóegységen, ahol kicsit felmelegszik, majd kicsit magasabb hőmérsékleten kerül vissza a helyiségbe.

Ezeket a készülékeket háztartási használatra tervezték.

Biztonság



Figyelem:

ez a szimbólum a felhasználó sérülésének elkerülését szolgáló óvintézkedéseket jelöli

- A terméket ne használja a jelen utasításban megjelöltől eltérő célra.
- A csomagolóanyag eltávolítása után győződjön meg a berendezés épségéről: ha kétségek merülnek fel, forduljon azonnal felkészült szakemberhez vagy egy hivatalos Vortice viszonteladóhoz. A csomagolóanyagot ne hagyja gyermekek vagy megváltozott képességű személyek számára elérhető helyen.
- Általában az elektromos eszközök használata néhány alapvető szabály betartását igényli, többek között: a) a berendezést ne érintse meg vizes vagy nedves kézzel; b) mezítárb ne érintse meg a berendezést.
- Ha a berendezést leválasztja az elektromos hálózatról, és többet nem használja, vigye gyermekektől és megváltozott képességű személyektől távoli helyre.
- Ne használjuk a berendezést gyúlékony anyagok vagy pára - pl. alkohol, rovarirtók, benzin, stb. - jelenlétében.
- **A jelen készüléket 8 évesnél idősebb gyermekek, csökkent fizikai, érzékszervi vagy mentális képességű személyek, illetve olyan személyek, akiknek nem áll rendelkezésére a szükséges tapasztalat és ismeret, kizárólag akkor használhatják, ha a készülék biztonságos használatára betanítják őket, és megértették azzal kapcsolatos veszélyeket. Gyermekek nem játszhatnak a készülékkel. A készüléknek a felhasználó által végzendő tisztítását és karbantartását felügyelet nélküli gyermek nem végezheti.**



Figyelmeztetés:

ez a szimbólum a termék sérülésének elkerülését szolgáló óvintézkedéseket jelöli

- Semmilyen módosítást ne hajtson végre a terméken.
- Ne tegye ki a berendezést légköri hatásoknak (eső, nap stb.).
- Ne helyezzen semmilyen tárgyat a berendezésre.
- A berendezést mindig függőleges helyzetben szállítsa és használja. A szállítást követően és azután, hogy bármilyen okból (pl. tisztítást követően) a termék meg volt döntve, állítsa vissza függőleges helyzetbe, és várjon egy órát, mielőtt újra az elektromos aljzatra csatlakoztatja.
- Szekrényben vagy kis helyen ne használja a berendezést. Az elégtelen szellőzés túlmelegedést vagy leégést okozhat. A berendezés körül legalább 10 cm szabad tér legyen.
- Ne öntsön vagy spricceljen vizet a berendezésre.
- Helyezze mindig sík felületre a berendezést.
- Ne használja a berendezést olyan helyen, ahol szigorú hőmérséklet-szabályozást igénylő tárgyakat, pl. műtárgyakat vagy értékes könyveket tárolnak.
- Rendszeresen ellenőrizze szemrevételezéssel a berendezés épségét. Sérülés észlelése esetén ne használja a berendezést, és azonnal értesítse a Vortice Vevőszolgálatát.
- A berendezést az érvényes szabványoknak megfelelő elektromos hálózatba kell bekötni.
- A berendezést az érvényes elektromos szabványoknak megfelelő tökéletesen működő földelő berendezésre kell kötni. Ha kétség merül fel, bizzon meg egy szakembert, hogy végezze el az ellenőrzést.
- A berendezést csak akkor csatlakoztassa az elektromos hálózatra, ha a hálózat/aljzat teljesítménye megfelel a berendezés maximális teljesítményének.
- Ha a dugalj más fajtájú, mint a berendezés dugója, szakemberrel cseréltesse ki a megfelelő típusúra. Ne használjon adaptert, elosztót és/vagy hosszabbítót; ha szükséges, csak akkor használja őket, ha megfelelnek az érvényes biztonsági előírásoknak.

- A tápvezetéket ne húzza, ne helyezze hőforrás közelébe, és mindig teljesen csavarja ki, hogy el lehessen kerülni a veszélyes túlmelegedést. Sérülés észlelése esetén gondoskodjon a cseréről, ezt a Vortice Vevőszolgálatának kell elvégeznie.
- Ne használja a dugót a termék ki- és bekapcsolásához, hanem mindig a kezelőpanelen lévő megfelelő kapcsolóval végezze ezt a műveletet.
- Ne engedje meg, hogy a berendezés agresszív vegyi anyagokkal érintkezzen.
- Az elszívó- és előremenő légáramban lévő rácsot ne fedje le és ne tömitse el.
- A berendezés mozgatása előtt kapcsolja ki, áramtalanítsa, és ürítse ki a víztartályt.
- Mielőtt karbantartást, tisztítást végezne, vagy áthelyezné a terméket, válassza le az elektromos hálózatról.
- Ha a termék leesik, vagy erős ütést szenved, azonnal ellenőriztesse a Vortice Vevőszolgálatával.
- Rossz működés és/vagy meghibásodás esetén kapcsolja ki a terméket, húzza ki a dugót, és azonnal forduljon a Vortice Vevőszolgálatához.
- Amikor a berendezés használaton kívül van, kapcsolja ki, és húzza ki a dugót.
- Szűrő nélkül soha ne használja a terméket.
- Az elektromos hálózat adatai meg kell feleljenek az adattáblán megadott adatoknak (A ábra).
- **Megjegyzés:** a páramentesítőn jég kialakulásának elkerülésére soha ne használja a terméket 5 °C alatti hőmérsékletű helyiségben. **A működési hőmérséklet 5°C-tól 32°C-ig terjed.**
- **A berendezés felszerelését felkészült szakember kell, hogy végezze**
- **A helyes összeszerelést olyan egy pólusú megszakító használatával kell elvégezni, amelynél az érintkezők közötti távolság legalább 3 mm**

Felszerelés

A fülös nedvesség ugyanúgy eljut otthonunk minden zugába, mint ahogyan a főzésből származó szagok. Emiatt a páramentesítőt úgy kell elhelyezni, hogy mindenhol magába tudja szívni a nedves levegőt.

Ha viszont egy adott helyen van komoly gond, akkor a páramentesítőt érdemes előbb annak közelében elhelyezni és csak később átvinni egy jobban a központban lévő helyre.

A páramentesítő elhelyezésekor ügyelni kell arra, hogy vízszintes felületre kerüljön és hogy a kellő légáramlás érdekében legalább 10 cm szabad hely legyen a készülék oldalainál.

A páramentesítő könnyebb mozgatását görgölábak segítik, de mozgatása előtt ki kell kapcsolni a készüléket és le kell üríteni a víztartályt.

Mivel hosszabbító zsinór használata nem ajánlott, ezért a készüléket fix hálózati konnektor közelében kell elhelyezni. Ha mégis szükség van hosszabbító zsinórra, akkor a vezetékek átmérője legalább 1 mm² legyen.

A páramentesítő működése közben a külső ajtókat és ablakokat zárva kell tartani, ha ez a nagyobb hatékonyság érdekében szükséges.

A készülék részei

1 ábra

- a) Szellőző
- b) Elülső Borítás
- c) Fedél
- d) Hátsó Borítás
- e) Víztartály
- f) Szűrő
- g) Levegőbemenet
- h) Folyamatos Leengedés Kifolyó

Tartozékok

Aktívszén-szűrő

Felhasználás

2 ábra

- 1) Bekapcsolásjelző
- 2) BE/KI (áramellátás) gomb
- 3) "Víztartály tele" jelzőlámpa
- 4) Páratartalom beállítógomb
- 5) Üzem mód jelzőlámpa (folyamatos üzem, 40%, 50%, 60%, 70% páratartalom)
- 6) Időzítő működés jelzőlámpa
- 7) Időzítő gomb

- Csatlakoztassa a készüléket egy megfelelő hálózati konnektorba. (A helyes feszültség/frekvencia értékét a készülék hátulján elhelyezett adattábla mutatja.)
- Nyomja meg a BE/KI gombot a készülék bekapcsolásához. A bekapcsolásjelző világítani kezd, és elindul a kompresszor.
- Az üzemmód kiválasztásához nyomja meg a páratartalom beállítógombot: folyamatos üzem, 40%, 50%, 60% vagy 70% páratartalom. A páratartalom jelzőlámpa világítani kezd.
- A TIMER (időzítő) gomb megnyomásával állítsa be a kívánt üzemórák számát. A TIMER (időzítő) gomb felett 4 órajelző található: 1, 2, 4, 8H; az üzemórák száma azonban össze is vonható, vagyis nem csupán 4 különböző időtartam állítható be. Például az 1 és 2 óra egyidejű kiválasztásakor 3 óra, míg az 1, 2 és 4 óra egyidejű kiválasztásakor 7 óra lesz a készülék folyamatos üzemideje. Ily módon maximum 15 óra folyamatos üzemidő állítható be, ekkor mind a 4 jelzőlámpa világítani fog. A beállított időtartam elteltekor automatikusan leáll a kompresszor.
- A készülék kikapcsolásához nyomja meg újra a BE/KI gombot.
- Késleltetett beindítás funkció: A TIMER (időzítő) gomb megnyomásakor – de a többi funkció (például a BE/KI gomb) bekapcsolása nélkül – lehetséges a készülék üzemidejének előbeállítása. Például az időzítőn beállított 2H esetén a készülék 2 óra elteltével fog automatikusan működésbe lépni.
- A víztartály megtelése a "Víztartály tele" jelzőlámpa kigyulladására figyelmeztet, a kompresszor pedig önvédelmi célból leáll.
- AutoRestart funkció: A tápellátás hirtelen megszakítása esetén a berendezés a paraméterek megszakítás előtt beállításait tartja meg
- Páratartalom beállítás funkció: Ha a páratartalom értékét a környezeténél vagy a beállított páratartalom érték elérésénél magasabbra állítja (nem folyamatos CNT módban), akkor a berendezés automatikusan kikapcsolja a páramentesítő funkciót, az ON/OFF kémlelőfény kikapcsolásával, de a levegőkeringés bekapcsolva tartásával. Ha ismét beállítja a folyamatos módot (CNT) vagy alacsonyabb értéket állít be, akkor a páramentesítő funkciót kb. 3-4 perc múlva helyreállítja

Leengedés

A víztartály megtelésekor a kompresszor önvédelmi célból leáll és a víztartály tele jelzőlámpa pirosra vált.

A víztartály a készülékkel szembeállva húzható ki.

Kiürítése után tegye vissza a víztartályt a helyére. Fontos a víztartály megfelelő elhelyezése, mert csak ekkor alszik ki a 'víztartály tele' jelzőlámpa és indul el a páramentesítő.

Ha a víztartály nem megfelelően került elhelyezésre, akkor a víztartály tele jelzőlámpa pirosra vált.

Folyamatos leengedés

Ha a páramentesítő nagyon magas páratartalom mellett működik, akkor a víztartályt gyakrabban kell leengedni. Ilyenkor érdemes a készüléket folyamatos leengedésre beállítani az alábbi eljárások segítségével:

- Csatlakoztassa a folyamatos leengedés kifolyót egy 11 mm-es belső átmérőjű vízcsőhöz. Ez a vízcső nem tartozéka a készüléknek.

3 ábra

- a) Folyamatos leengedés kifolyó
- b) 11 mm-es belső átmérőjű vízcső

- Ügyeljen arra, hogy a víz mindig szabadon kifolyhasson és hogy a cső a helyén maradjon. Figyelem! Nagy hideg esetén óvintézkedéseket kell tenni a vízcső befagyása ellen

Karbantartás és tisztítás

A készülék karbantartása vagy tisztítása előtt mindig kötelező a készüléket leválasztani az elektromos hálózatról.

A KÉSZÜLÉKHÁZ TISZTÍTÁSA

Puha törölkendővel végezze a készülék tisztítását.

Soha ne használjon illékony vegyszereket, benzint, tisztítószereket, vegyezelt törölkendőket vagy más tisztító oldatokat. Ezek ugyanis a készülékház károsodását okozhatják.

A SZŰRŐ TISZTÍTÁSA

A páramentesítőben 2 szűrő található

4 ábra

- a) Porszűrő
- b) Aktívszén-Szűrő
- c) Levegőbemenet

PORSZŰRŐ

Emelje ki a szűrőtartót, majd vegye ki az aktívszén-szűrőt.

Az egyszerű tisztításhoz használjon porszívót, vagy enyhén ütögesse meg a szűrőt. Különösen szennyezett szűrőnél használjon kis mennyiségű, közepesen kemény meleg vizet.

A szűrőt csak teljesen száraz állapotban szabad visszahelyezni.

Tilos a szűrőt napra kitenni

AKTÍVSZÉN-SZŰRŐ

(feladata a levegőben lévő porszemcsék megkötése és a baktériumok szaporodásának megakadályozása.)

A porszűrő alatt elhelyezett aktívszén-szűrő nem mosható. Hasznos élettartama változó hosszúságú és a készülék használati körülményeitől függ. A szűrőt rendszeresen ellenőrizni kell és szükség esetén ki kell cserélni

TÁROLÁS

Ha a készülék hosszabb időn át nincs használva. Teendők:

Kapcsolja ki a készüléket, húzza ki és rendezze el a hálózati zsinórt.

Úrítse ki teljesen és törölje tisztára a víztartályt.

Takarja le és közvetlen napfénytől mentes helyen tárolja a készüléket.

Hi baelhárítás

A KÉSZÜLÉK NEM MŰKÖDIK:

Be van dugva a készülék?

Van áram az elektromos hálózatban?

Nem 50C alatti vagy 320C feletti a helyiség hőmérséklete? Ha igen, akkor ez a készülék üzemi tartományán kívül esik.

Ellenőrizze a BE/KI kapcsoló bekapcsolt állapotát.

Nézze meg, hogy jól van-e betéve és nincs-e tele a víztartály.

Ügyeljen arra, hogy ne legyen eltömődve a levegőbemenet és -kimenet.

A KÉSZÜLÉK NEM CSINÁL SEMMIT:

Poros vagy szennyeződött a szűrő?

El van tömődve a levegőbemenet vagy -kimenet?

Nem eléggé alacsony már a helyiség páratartalma?

A KÉSZÜLÉK NEM MŰKÖDIK HATÉKONYAN:

Nincs-e nyitva túl sok ajtó vagy ablak?

Nincs valami a helyiségben, ami miatt túl nagy a páratartalom?

A KÉSZÜLÉK TÚL HANGOS:

Ellenőrizze, hogy a készülék vízszintes felszínen van-e elhelyezve.

A KÉSZÜLÉK SZIVÁROG:

Ellenőrizze, hogy jó állapotban van-e a készülék.

A környezetbarát megsemmisítés érdekében fontos információ

AZ EURÓPAI UNIÓ NÉHÁNY ORSZÁGÁBAN EZ A TERMÉK NEM ESIK A WEEE IRÁNYELVET ÁTÜLTETŐ NEMZETI TÖRVÉNY HATÁLYA ALÁ, EZÉRT AZ ILYEN ORSZÁGOKBAN NEM ÁLL FENN SEMMILYEN, A TERMÉK ÉLETTARTAMÁNAK LEJÁRTÁT KÖVETŐEN A SZELEKTÍV HULLADÉKGYŰJTÉSRE VONATKOZÓ KÖTELEZETTSÉG.

A termék megfelel az EU 2002/96/EK sz. irányelvének.

A készüléken látható áthúzott kuka szimbólum azt jelenti, hogy a terméket hasznos élettartama végén a háztartási hulladéktól elkülönítve kell kezelni, és egy elektromos és elektronikus készülékek szelektív gyűjtésével foglalkozó központnak kell átadni, vagy hasonló új készülék vásárlása esetén a viszonteladónál kell leadni.

A felhasználó felel a készülék élettartama végén a megfelelő szervezetnek történő átadásért a hulladékokról szóló hatályos jogszabályokban meghatározott szankciók terhe mellett.

A készülék szelektív gyűjtése és ezt követően a környezetvédelmi szempontoknak megfelelő újrahasznosításra, kezelésre vagy megsemmisítésre történő átadása hozzájárul az esetleges negatív környezeti és egészségügyi hatások elkerüléséhez, és lehetővé teszi a terméket alkotó anyagok újbóli felhasználását.

A rendelkezésre álló hulladékgyűjtési rendszerekre vonatkozó részletesebb információkért forduljon a helyi hulladékmegsemmisítő szolgálathoz vagy az üzlethez, ahol a készüléket vásárolta.

A gyártók és importőrök közvetlenül és kollektív rendszer részeként felelősséget vállalnak a hulladék környezetvédelmi szempontból megfelelő újrahasznosításáért, kezeléséért és megsemmisítéséért.



Popis a použití

Toto zařízení je odvlhčovač. Řídí relativní vlhkosti průchodem vzduchu přes jednotku a nuceně vede nadměrnou vlhkost za účelem kondenzace přes chladicí prvky. Kontakt s tímto chladným povrchem způsobí kondenzaci vlhkosti ve vzduchu. Kondenzovaná voda pak odtéká bezpečně do vodní nádrže. Vysušený vzduch pak prochází kondenzátorem, kde se mírně ohřívá a vrací do místnosti při mírně zvýšené teplotě.

Tyto přístroje jsou určeny pro použití v domácnostech a komerčních prostorách.

Bezpečnost



Pozor:

tento symbol upozorňuje na opatření, která brání zranění uživatele

- Tento přístroj nepoužívejte k jinému účelu, než je uvedeno v této příručce.
- Po vybalení výrobku z obalu zkontrolujte jeho úplnost; v případě pochybností se ihned obraťte na odborně vyškoleného pracovníka nebo na autorizované technické středisko Vortice. Nenechávejte části obalu v dosahu dětí nebo osob s nějakým postižením.
- Používání každého elektrického přístroje vyžaduje dodržování některých základních pravidel, např.: a) přístroje se nedotýkejte vlhkými nebo mokřými rukama; b) nedotýkejte se ho bosými nohama.
- Rozhodnete-li se, že přístroj už nebudete používat, odpojte ho od elektrické sítě a uložte z dosahu dětí a osob s nějakým postižením.
- Nepoužívejte přístroj v prostředí s hořlavými látkami nebo výpary, jako alkoholem, insekticidy, benzínem apod.
- Tento přístroj smějí používat děti starší 8 let a osoby se sníženými fyzickými, smyslovými nebo duševními schopnostmi, nebo osoby bez patřičných znalostí a zkušeností pouze tehdy, když na tyto osoby dohlíží, nebo jim radí při bezpečném používání spotřebiče dospělý odpovědný za jejich bezpečnost, a když si tyto osoby uvědomují možná nebezpečí. Děti si nesmějí s přístrojem hrát. Doporučené čištění a údržbu nesmějí děti provádět bez dozoru dospělých.



Upozornění:

tento symbol upozorňuje na opatření, která brání poškození přístroje

- Přístroj žádným způsobem neupravujte.
- Nevystavujte ho atmosférickým vlivům (dešti, slunci apod).
- Na přístroj nepokládejte žádné předměty.
- Vždy ho přepravujte ve svislé poloze. Po přepravě, a v případě, že jste přístroj z nějakého důvodu museli naklonit (např. po čištění), je nutné přístroj opět postavit do svislé polohy a počkat se zapojením do sítě nejméně jednu hodinu.
- Nepoužívejte přístroj uvnitř skříně nebo v malých prostorách. Nedostatečné větrání může způsobit přehřátí přístroje nebo vznícení. Okolo přístroje musí být volný prostor alespoň 10 cm.
- Na přístroj nelijte ani nestříkejte vodu.
- Vždy přístroj postavte na rovnou plochu
- Nepoužívejte přístroj na místech určených ke skladování předmětů, které vyžadují přísnou regulaci teploty, jako jsou umělecká díla a vědecké archívy.
- Pravidelně zrakem kontrolujte celistvost přístroje. Při zjištění závady přístroj nepoužívejte a ihned se obraťte na servisní středisko Vortice.
- Elektrický systém, ke kterému je přístroj připojený, musí být v souladu s platnými normami.
- Přístroj musí být správně připojen k účinnému uzemňovacímu systému v souladu s platnými normami o elektrickém zabezpečení. V případě pochybností požádejte o důkladnou kontrolu odborně kvalifikovaného pracovníka.
- Přístroj připojte pouze k takové napájecí síti/elektrické zásuvce, jejichž výkon odpovídá maximálnímu výkonu přístroje.
- Jestliže je elektrická zásuvka jiného typu, než je zástrčka přístroje, nechte ji vyměnit odborně kvalifikovaným technikem za správný typ. Nepoužívejte adaptéry, rozdujky ani prodlužovací kabely; pokud je to nezbytné

- nutné, smíte je použít jen za podmínky, že jsou v souladu s platnými bezpečnostními předpisy.
- Netahejte za napájecí kabel, nepokládejte ho do blízkosti tepelných zdrojů a vždy ho úplně rozviňte, aby nedocházelo k nebezpečnému přehřátí. Dojde-li k poškození napájecího kabelu nebo zástrčky, je nutné kabel včas vyměnit; výměnu musí provést servisní středisko Vortice.
- Nepoužívejte zástrčku přístroje jako vypínač, vždy přístroj vypněte nebo zapněte pomocí vypínače umístěného na ovládacím panelu.
- Na přístroj se nesmí dostat agresivní chemikálie.
- Nezakrývejte a nezacpávejte nasávací nebo odvodnou mřížku přístroje.
- Před stěhováním přístroje ho nejprve vypněte, vytáhněte zástrčku ze zásuvky a vylijte nádržku na vodu.
- Před každou údržbou, čištěním nebo stěhováním vytáhněte zástrčku přístroje ze zásuvky.
- Jestliže přístroj spadne, nebo utrpí silné údery, nechte ho ihned zkontrolovat v servisním středisku Vortice.
- V případě špatného chodu a/nebo poruchy přístroj vypněte a ihned se obraťte na servisní středisko Vortice.
- Pokud přístroj nepoužíváte, vypněte ho vypínačem a vytáhněte zástrčku ze zásuvky.
- Nikdy přístroj nepoužívejte bez filtru.
- Parametry elektrické sítě musí odpovídat údajům uvedeným na typovém štítku (obr. A).
- Nenechávejte přístroj v místnostech s teplotou do 5 °C, aby se na výparniku netvořil led. **Provozní teplota je v rozmezí od 5°C do 32°C.**
- Instalaci přístroje smí provést pouze odborně kvalifikovaný pracovník.
- K instalaci je nutné použít vícepólový vypínač se vzdáleností mezi kontakty 3 mm nebo více.

Instalace

Příbytečná vlhkost se šíří po celém domě, a to stejně jako se pachy z vaření šíří do každé místnosti v domě. Z tohoto důvodu by měl být odvlhčovač umístěn tak, aby mohl odsát vlhký vzduch z celého domu.

Nebo pokud máte vážný problém v jedné oblasti můžete začít s umístěním odvlhčovače v blízkosti tohoto místa, a později ho přestěhovat víc do středu domu.

Při umísťování odvlhčovače zkontrolujte, zda stojí na rovném povrchu a na obou stranách jednotky je minimálně 10 cm (4 ") prostoru s cílem umožnit efektivní proudění vzduchu.

Tento odvlhčovač je vybaven kolečky pro dobrou mobilitu. Pokud chcete přesunout jednotku, je třeba ji nejprve vypnout a vylít nádrž na vodu.

Nedoporučujeme použití prodlužovacího kabelu, takže je nutné zajistit postavení jednotky dostatečně blízko pevné zásuvky. V případě, že je nutné použít prodlužovací kabel, zkontrolujte, zda je průměr drátů kabelu nejméně 1 mm².

Když je odvlhčovač v provozu, případě potřeby co neefektivnějšího využití by vnější dveře a okna měly být zavřené.

Díly

Obr. 1

- a) Větrací Otvor
- b) Přední Deska
- c) Horní Část
- d) Zadní Deska
- e) Nádrž Na Vodu
- f) Filtr
- g) Přívod Vzduchu
- h) Odtok Pro Plynulé Vypouštění

Příslušenství

Aktivní uhlíkový filtr

Použití

Obr. 2

- 1) Kontrolka napájení
- 2) Tlačítko ON/OFF (napájení)
- 3) Kontrolka "Plná nádržka na vodu"
- 4) Tlačítko nastavení vlhkosti
- 5) Kontrolka pracovního režimu (při trvalém provozu, vlhkost 40%, 50%, 60%, 70%)
- 6) Kontrolka časovače
- 7) Tlačítko TIMER - Časovač

- Zástrčku jednotky zasuněte do uzemněné zásuvky. (Pro správné napětí/frekvenci viz typový štítek na zadní straně přístroje.)
- Stiskněte tlačítko ON/OFF k zapnutí jednotky. kontrolka napájení se rozsvítí a kompresor začne pracovat.
- Stiskněte tlačítko nastavení vlhkosti k nastavení požadovaného pracovního režimu: trvalý provoz, vlhkost 40%, 50%, 60%, 70%. Příslušná kontrolka se rozsvítí.
- Stisknutím tlačítka ČASOVAČE nastavte provozní hodinu, kterou potřebujete. Nad tlačítkem časovače jsou k dispozici jsou 4 indikátory hodin: 1, 2, 4, 8 hodin, nicméně pracovní rozsah lze sloučit, takže nemusíte nastavit jen 4 různé hodiny. Například zvolením 1 a 2 hodin ve stejné době bude jednotka pracovat nepřetržitě 3 hodiny, zvolením 1, 2 a 4 hodin ve stejné době bude fungovat 7 hodin. To znamená, že max. pracovní doba, kterou můžete nastavit, je 15 hodin, a v tomto případě budou všechny tyto 4 indikátory hodin svítit. Po dosažení nastaveného času kompresor přestane fungovat automaticky.
- Chcete-li přístroj vypnout, stiskněte opět tlačítko ON/OFF
- Funkce opožděného spuštění : Po stisknutí tlačítka TIMER, ale bez zapnutí jiných funkcí (včetně tlačítka ON/OFF), můžete předem nastavit dobu, po kterou bude zařízení pracovat. Například, pokud stisknete časovač na 2 hod, jednotka začne automaticky fungovat po 2 hodinách práce.
- Jakmile je nádrž na vodu plná, rozsvítí se indikátor "Plná nádrž" jako výstraha a kompresor se zastaví kvůli vlastní ochraně.
- Funkce AutoRestart: V případě náhlého přerušení elektrického napájení přístroj předtím, než se vypne, zachová nastavení dříve zadaných parametrů.
- Funkce Nastavení vlhkosti: V případě nastavení hodnoty vlhkosti překračující hodnotu prostředí nebo po dosažení nastavené míry vlhkosti (ne v nepřetržitém režimu CNT) přístroj automaticky vypne funkci odvlhčování, přičemž zhasne kontrolka ON / OFF ale zůstane zapnut v režimu recirkulace vzduchu. Opětovným nastavením nepřetržitého režimu (CNT) nebo nastavením nižší hodnoty se funkce odvlhčování obnoví po cca 3/4 minutách

Vypouštění

Jakmile je nádrž na vodu plná, kompresor se zastaví kvůli vlastní ochraně a indikátor "Plná nádrž" se rozsvítí červeně.

Chcete-li vyjmout nádrž na vodu, vytáhněte ji kolmo z jednotky.

Po vylití vložte nádrž na vodu zpět do zařízení. Zkontrolujte, zda je správně umístěná tak, aby kontrolka "Plná nádrž" zhasla a odvlhčovač fungoval.

Upozorňujeme, že v případě, že nádrž na vodu nebyla umístěna dobře, indikátor plné nádrže zčervená.

Plynulé vypouštění

Když odvlhčovač pracuje při velmi vysokých úrovních vlhkosti, bude nádrž na vodu vyžadovat častější odvodnění. V této situaci může být vhodné nastavit plynulé vypouštění pomocí následujících postupů:

- Připojte hubici pro plynulé vypouštění odvodnění s vodní hadicí o vnitřním průměru 11 mm. Upozorňujeme, že vodní hadice není součástí dodávky zařízení.

Obr. 3

- a) Odtok pro plynulé vypouštění
- b) Vodní hadice o vnitřním průměru 11 mm

- Ujistěte se, že voda bude vždy volně odtékat a hadice zůstane na správném místě.

Poznámka. Ve velmi chladném počasí je nutné přijmout taková opatření, aby vodní hadice nezamrzla.

Údržba a čištění

Před prováděním jakékoliv údržby nebo čištění vždy odpojte jednotku od elektrické sítě.

ČIŠTĚNÍ TĚLESA

K čištění jednotky použijte měkký hadřík.

Nikdy nepoužívejte těkavé chemikálie, benzín, saponáty, chemicky ošetřené utěrky či jiné čisticí roztoky. To vše by mohlo skříň poškodit

ČIŠTĚNÍ FILTRU

Tento odvlhčovač je vybavený 2 filtry.

Obr. 4

- a) Protiprachový Filtr
- b) Aktivní Uhlíkový Filtr
- c) Přívod Vzduchu

PROTIPRACHOVÝ FILTR

Odstraňte držák filtru a vyjměte filtr s aktivním uhlím.

Pro snadné čištění použijte vysavač nebo klepněte lehce na filtr. V případě, že je filtr hodně znečištěn, použijte teplou vodu a otřete ho.

Před opětovným nasazením filtru se ujistěte, že je dokonale suchý.

Nevystavujte ho slunečnímu svitu.

AKTIVNÍ UHLÍKOVÝ FILTR

(Pro zachycení částic prachu rozptýlených ve vzduchu a k prevenci vzniku bakterií.)

Aktivní uhlíkový filtr umístěný pod protiprachovým filtrem není omyvatelný. Jeho životnost je variabilní a závisí na okolních podmínkách, ve kterých se jednotka používá. Filtr je třeba pravidelně kontrolovat a v případě potřeby vyměnit.

ULOŽENÍ

Jestliže odvlhčovač nebudete dlouhodobě používat. Provedte prosím:

Vypněte jednotku, vytáhněte napájecí šňůru ze zásuvky a stočte ji.

Úplně vylijte nádržku s vodou a otřete ji.

Přikryjte jednotku a uložte na místo bez přímého slunečního světla.

Jak odstranit poruchu

JEDNOTKA NEFUNGUJE:

Je zástrčka jednotky zasunutá do zásuvky?

Není výpadek elektřiny?

Je teplota v místnosti nižší než 5oC nebo vyšší než 32oC? Pokud ano, pak je to mimo pracovní rozsah jednotky.

Zkontrolujte, zda je vypínač ON/OFF zapnutý.

Zkontrolujte, zda je nádrž na vodu správně umístěná v jednotce a není plná.

Zkontrolujte, zda není přívod a odvod vzduchu ucpaný.

JEDNOTKA VYPADÁ, JAKOBY NEFUNGOVALA:

Není filtr zaprášený, znečištěný?

Není zanesený přívod nebo odvod vzduchu?

Není vlhkost v místnosti už dost nízká?

JEDNOTKA VYPADÁ, JAKOBY MÁLO FUNGOVALA:

Není příliš mnoho oken nebo dveří otevřených?

Něco v místnosti vytváří hodně vlhkosti?

JEDNOTKA JE PŘÍLIŠ HLUČNÁ:

Zkontrolujte, zda jednotka stojí na rovné ploše.

Z JEDNOTKY UNIKÁ VODA:

Ujistěte se, že je jednotka v dobrém stavu.

Důležité informace pro ekologickou likvidaci přístroje

V NĚKTERÝCH ZEMÍCH EVROPSKÉ UNIE NENÍ TENTO VÝROBEK ZAŘAZEN MEZI VÝROBKY, NA KTERÉ SE VZTAHUJE VNITROSTÁTNÍ ZÁKON O PŘIJETÍ SMĚRNICE O ODPADNÍCH ELEKTRICKÝCH A ELEKTRONICKÝCH ZAŘÍZENÍCH (OEEZ), A TENTO VÝROBEK TEDY NENÍ NUTNÉ PO SKONČENÍ ŽIVOTNOSTI ODEVZDAT DO TŘÍDĚNÉHO SBĚRU

Tento výrobek odpovídá požadavkům směrnice EU 2002/96/ES.

Symbol přeškrtnuté popelnice uvedený na přístroji znamená, že se tento výrobek po skončení životnosti nesmí likvidovat spolu s domácím odpadem, ale musí být odevzdán do speciálního sběrného dvora určeného pro elektrická a elektronická zařízení, nebo je možné ho předat prodejci při koupi nového stejného zařízení.

Uživatel odpovídá pod trestem sankcí, které jsou stanoveny platnými právními předpisy o odpadech, za odevzdání přístroje po skončení životnosti do určených sběrných míst.

Vhodný tříděný sběr, který umožňuje předání nepotřebného přístroje k recyklaci, zpracování a likvidaci s ohledem na životní prostředí přispívá k odstranění možných negativních důsledků na životní prostředí a lidské zdraví a podporuje recyklaci materiálů, ze kterých byl přístroj vyroben.

Další informace o vhodných sběrných místech pro tento výrobek získáte v místním podniku pro sběr domácího odpadu nebo v obchodě, kde jste přístroj zakoupili.

Výrobci a dovozci jsou na vlastní odpovědnost povinni vyhovět požadavkům na recyklaci, zpracování a likvidaci s ohledem na životní prostředí buď přímo, nebo zapojením do společného systému.



Popis a používanie

Tento výrobok predstavuje zariadenie na odstraňovanie vlhkosti. Riadi relatívnu vlhkosť prechodom vzduchu cez jednotku, pričom zaisťuje kondenzáciu nadmernej vlhkosti na chladiacich prvkoch. Kontakt s týmto studeným povrchom spôsobuje kondenzáciu vlhkosti obsiahnutej vo vzduchu. Skondenzovaná voda bezpečne odteká do nádrže s vodou. Vysušený vzduch potom prechádza kondenzátorom, kde sa mierne ohrieva a znovu vstupuje, s mierne vyššou teplotou, do miestnosti.

Tieto spotrebiče sú navrhnuté na používanie v domácnostiach aj v komerčnom prostredí.

Bezpečnosť



Pozor:
tento symbol indikuje protiúrazové opatrenia pre používateľa

- Nepoužívajte tento spotrebič na iné účely ako predpísané v tomto návode.
- Po vybalení skontrolujte jeho celistvosť; ak máte pochybnosti, okamžite sa poraďte s autorizovaným servisným strediskom Vortice. Časti obalu nenechávajte v dosahu detí ani v blízkosti postihnutých osôb.
- Používanie akéhokoľvek elektrického spotrebiča si vyžaduje dodržiavanie niekoľkých základných pravidiel, medzi nimi:: a) nikdy sa ho nedotýkajte vlhkými alebo mokrymi rukami b) nedotýkajte sa ho, ak máte bosé nohy.
- Po odpojení spotrebiča od elektrickej siete, ak ho už nebudete používať, uložte ho mimo dosahu detí a postihnutej osoby.
- Spotrebič nepoužívajte v prítomnosti alebo vo výparoch horľavých látok, ako alkohol, insekticídy, benzín a pod.
- Tento spotrebič smú používať deti vo veku od 8 rokov a osoby s obmedzenými fyzickými, zmyslovými alebo rozumovými schopnosťami, ako aj osoby, ktoré nemajú skúsenosti alebo potrebné poznatky o používaní spotrebiča, pokiaľ sú pod dohľadom alebo boli poučené o bezpečnom používaní spotrebiča a pochopili nebezpečenstvá spojené s jeho používaním.



Upozornenie:
tento symbol indikuje opatrenia na predchádzanie poškodenia spotrebiča

- Na spotrebiči nerobte žiadne zmeny.
- Spotrebič nenechávajte vystavený atmosférickým vplyvom (dážď, slnko a pod.).
- Na spotrebič nekladte žiadne predmety.
- Spotrebič vždy premiestňujte a používajte vo vertikálnej polohe. Po preprave alebo potom, keď bol spotrebič z nejakého motívu (napr. po čistení) naklonený, vráťte ho do vertikálnej polohy a pred zapojením do elektrickej siete počkajte jednu hodinu.
- Spotrebič nepoužívajte vnútri skrií ani v malých priestoroch. Nedostatočná ventilácia môže spôsobiť prehriatie alebo požiar. Okolo spotrebiča nechajte aspoň 10 cm voľný priestor.
- Na spotrebič nelejte ani nestriekajte vodu.
Spotrebič vždy umiestnite na rovný povrch.
- Spotrebič nikdy nepoužívajte v miestnostiach určených na uchovávanie predmetov vyžadujúcich prísnu kontrolu teploty, ako umelecké predmety a výskumné materiály.
- Pravidelne kontrolujte celistvosť spotrebiča. V prípade chýb spotrebič nepoužívajte a čo najskôr zavolať servisné stredisko Vortice.
- Elektrická sieť, ku ktorej bude spotrebič zapojený, musí vyhovovať platným technickým normám.
- Spotrebič musí byť správne zapojený ku uzemnenej sieti, ktorá vyhovuje požiadavkám platných noriem a bezpečnostným predpisom o elektrine. V prípade pochybností požiadajte o dôkladnú kontrolu kvalifikovaného pracovníka.
- Spotrebič zapojte ku elektrickej napájacej sieti/elektrickej zásuvke, iba ak sieť/zásuvka znesú jeho maximálny príkon.
- Ak zásuvka elektrickej siete nevyhovuje zástrčke spotrebiča, dajte ju vymeniť kvalifikovanému elektrikárovi za zásuvku vhodného druhu. Nepoužívajte adaptéry, rozdvójky a/alebo predlžovacie káble; podľa potreby ich použite iba v prípade, že vyhovujú platným bezpečnostným normám.
- Neťahajte prírodný elektrický kábel, neukladajte ho v blízkosti tepelných zdrojov a vždy ho úplne odviňte, aby sa predišlo nebezpečnému prehriatiu. V prípade poškodenia kábla zabezpečte čo najskôr jeho výmenu v

- servisnom stredisku Vortice.
- Na vypnutie a zapnutie spotrebiča nepoužívajte zástrčku, ale vždy používajte vypínač nachádzajúci sa na ovládacom paneli.
- Nedovoľte, aby sa spotrebič dostal do kontaktu s agresívnymi chemikáliami.
- Neprikrývajte ani nič nekladte na otvory na prívod a výstup vzduchu.
- Pred premiestnením spotrebiča ho vypnite, vytiahnite zástrčku zo zásuvky elektrickej siete a vyprázdnite nádržku na vodu.
- Pred vykonaním údržby, pred čistením alebo premiestnením spotrebiča vytiahnite zástrčku zo zásuvky elektrickej siete.
- Ak spotrebič spadne alebo utrpí náraz, dajte ho ihneď skontrolovať v servisnom stredisku Vortice.
- V prípade nesprávnej prevádzky a/alebo poruchy vytiahnite zástrčku zo zásuvky elektrickej siete a zavolajte servisné stredisko Vortice.
- Keď spotrebič nepoužívate, vypnite ho a vytiahnite zástrčku zo zásuvky elektrickej siete.
- Spotrebič nikdy nepoužívajte bez filtra.
- Elektrické údaje siete musia zodpovedať údajom uvedeným na štítku (obr. A).
- Aby ste zabránili vytvoreniu ľadu vo výparníku, nikdy nepoužívajte spotrebič v miestnostiach s teplotou nižšou ako 5°C. **Temperaturno območje delovanja je od 5 °C do 32 °C.**
- **Inštaláciu spotrebiča musí vykonať kvalifikovaný odborný pracovník.**
- **Pri inštalácii treba zabezpečiť hlavný istič so vzdialenosťou medzi kontaktmi rovnou alebo väčšou ako 3 mm.**

Inštalácia

Nadmerná vlhkosť bude prechádzať domácnosťou rovnako ako pachy z kuchyne, dostane sa do všetkých priestorov v dome. Preto treba odvlhčovač umiestniť tak, aby sa k nemu mohol privádzať vlhký vzduch z celého domu.

Naopak, ak by ste mali vážny problém v určitej zóne, môžete umiestniť odvlhčovač v tejto časti a neskôr ho premiestniť do centrálnej polohy v dome.

Pri určení polohy odvlhčovača sa uistite, že bude stáť na rovnom povrchu a že na každej strane jednotky bude minimálne 10 cm (4") voľného priestoru na zabezpečenie prúdenia vzduchu.

Odvlhčovač je vybavený kolieskami, čo zvyšuje jeho pohyblivosť. Ak by ste potrebovali jednotku premiestniť, najprv ju vypnite a vyprázdnite nádrž na vodu.

Neodporúčame používať predlžovacie káble, preto sa snažte umiestniť jednotku dostatočne blízko elektrickej sieťovej zásuvky. Ak by ste museli použiť predlžovací kábel, uistite sa, že jeho vodiče budú mať prierez aspoň 1 mm².

Počas prevádzky odvlhčovača by ste mali nechať zatvorené vonkajšie dvere a okná, zaistiť sa tým vyššia účinnosť.

Diely

Obr.1

- a) Vzduchový Otvor
- b) Predná Doska
- c) Horný Kryt
- d) Zadná Doska
- e) Nádrž Na Vodu
- f) Filter
- g) Prívod Vzduchu
- h) Ústie Na Kontinuálny Odvod Vody
- i) Nádrž Na Vodu

Príslušenstvo

Filter s aktívnym uhlíkom

Použitie

Obr.2

- 1) Kontrolka elektrického napájania
- 2) ON/OFF vypínač
- 3) Kontrolka „Plná nádrž“
- 4) Tlačidlo na nastavenie vlhkosti
- 5) Indikátor pracovného režimu (kontinuálna prevádzka, vlhkosť 40 %, 50 %, 60 %, 70 %)
- 6) Kontrolka prevádzky s časomerom
- 7) Tlačidlo časomeru

- Jednotku zapojte do elektrickej sieťovej zásuvky. (Údaje o správnom napätí/frekvencii nájdete na štítku s dátami na zadnej strane jednotky.)
- Stlačením vypínača ON/OFF zapnete jednotku. Rozsvieti sa kontrolka elektrického napájania a zapne sa kompresor.
- Stláčaním tlačidla na nastavenie vlhkosti nastavte želaný pracovný režim: kontinuálnu prevádzku, vlhkosť 40 %, 50 %, 60 % alebo 70 %. Rozsvieti sa príslušná kontrolka.
- Stláčaním tlačidla TIMER nastavte potrebné hodiny prevádzky. Nad tlačidlom TIMER sú 4 kontrolky hodín: 1, 2, 4, 8H, napriek tomu sa pracovný čas môže akumulovať, preto nemusíte zvoliť iba zo 4 rôznych nastavení. Napríklad, ak zvolíte 1 a 2 hodiny súčasne, jednotku bude pracovať 3 hodiny nepretržite, ak zvolíte 1, 2 a 4 hodiny súčasne, bude pracovať 7 hodín. Preto môžete nastaviť maximálnu dobu prevádzky 15 hodín, v takom prípade sa rozsvietia všetky 4 časové kontrolky. Po dosiahnutí nastavenej doby sa kompresor vypne automaticky.
- Ak chcete jednotku vypnúť, stlačte ešte raz vypínač ON/OFF
- Funkcia oneskoreného spustenia : Stlačením tlačidla TIMER bez zapnutia iných funkcií (vrátane vypínača ON/OFF), môžete PREDVOLÍŤ čas fungovania spotrebiča. Napríklad, ak stlačíte časomer na 2H, jednotka sa automaticky zapne po 2 hodinách.
- Po naplnení nádrže na vodu sa rozsvieti výstražná kontrolka „Plná nádrž“ a kompresor sa z bezpečnostných dôvodov vypne.
- Funkcia AutoRestart: V prípade náhleho prerušenia elektrického napájania prístroj predtým, než sa vypne, zachová nastavenie skôr zadaných parametrov.
- Funkcia Nastavenie vlhkosti: V prípade nastavenia hodnoty vlhkosti prekračujúceho hodnotu prostredia alebo po dosiahnutí nastavenej miery vlhkosti (nie v nepretržitom režime CNT) prístroj automaticky vypne funkciu odvlhčovania, pričom zhasne kontrolka ON / OFF ale zostane zapnutý v režime recirkulácie vzduchu. Opätovným nastavením nepretržitého režimu (CNT) alebo nastavením nižšej hodnoty sa funkcia odvlhčovania obnoví po cca 3/4 minútach

Vypustenie vody

Pokiaľ je nádrž plná, kompresor ostane z bezpečnostných dôvodov vypnutý a kontrolka naplnenia nádrže bude červenej farby.

Nádrž na vodu vyťahnite smerom nahor z jednotky.

Po vyprázdnení nádrže na vodu znovu vložte na miesto. Uistite sa, že je správne umiestnená, značka „plnej nádrže“ musí smerovať vonku, ináč odvlhčovač nebude fungovať.

Ak by ste nádrž na vodu neumiestnili správne, kontrolka naplnenia sa znova rozsvieti červenou farbou.

Nepretržitý odvod vody

Keď odvlhčovač funguje v prostredí s vysokou úrovňou vlhkosti, bude potrebné častejšie vylievanie nádrže na vodu.

V takej situácii môže byť užitočné nastaviť jednotku na kontinuálny odvod vody, dodržte nasledujúci postup:

- K ústiu na kontinuálny odvod vody pripojte hadičku s vnútorným priemerom: 11 mm. Pripomíname, že hadička na vodu sa nedodáva spolu s jednotkou.

Obr.3

- a) Ústie na kontinuálny odvod vody
- b) Hadička na vodu s vnútorným priemerom 11 mm

- Uistite sa, že voda môže voľne odtekať a že hadička ostane na mieste. Poznámka! Vo veľmi chladnom počasí treba urobiť ochranné opatrenia, aby sa predišlo zamrznutiu vody v hadičke.

Údržba a čistenie

Pred vykonávaním údržby na jednotke alebo jej čistením ju vždy odpojte od elektrického napájania.

ČISTENIE TELA

Jednotku čistíte poutieraním mäkkou utierkou.

Nepoužívajte prchavé chemikálie, naftu, detergenty, chemicky ošetrované utierky ani iné čistiace prípravky. Mohli by poškodiť skrinku spotrebiča.

ČISTENIE FILTRA

Na odvlhčovači sú namontované 2 filtre.

Obr.4

- a) Filter Proti Prachu
- b) Filter S Aktívnym Uhlíkom
- c) Prívod Vzduchu

FILTER PROTI PRACHU

Vyberte držiak filtra, potom vyberte filter s aktívnym uhlíkom.

Použite vysávač alebo poklepte po filtri, aby sa uvoľnil prach. Ak je filter veľmi zanesený, použite teplú vodu a filter opatrne vydrhnite.

Pred vrátením filtra na miesto ho nechajte úplne vysušiť.

Filter nevystavujte slnečnému žiareniu.

FILTER S AKTÍVNYM UHLÍKOM

(na zachytenie prachových častíc vo vzduchu a na predchádzanie rastu baktérií.)

Filter s aktívnym uhlíkom pod filtrom na zachytávanie prachu sa nedá umývať. Jeho životnosť je rôzna, závisí od podmienok prostredia používania jednotky. Filter treba pravidelne kontrolovať a podľa potreby vymeniť.

USKLADNENIE

Ak jednotku nebudete dlhšie používať. Urobte nasledujúce kroky:

Jednotku vypnite, vytiahnite napájací elektrický kábel.

Úplne vyprázdnite nádrž na vodu a poutierajte utierkou.

Jednotku zakryte a umiestnite na mieste, kde nebude vystavená slnečnému svetlu.

Riešenie problémov

JEDNOTKA NEFUNGUJE:

Je jednotka zapojená do elektrickej siete?

Nedošlo k výpadku dodávky elektriny?

Je teplota v miestnosti nižšia ako 5 °C alebo vyššia ako 32 °C? Ak áno, jednotka je mimo pracovného teplotného intervalu.

Uistite sa, že je zapnutý vypínač ON/OFF

Skontrolujte správnu polohu nádrže na vodu a či nádrž nie je plná.

Uistite sa, že nie sú upchaté alebo zakryté otvory na prívod a odvod vzduchu.

ZDÁ SA, ŽE JEDNOTKA NEPRACUJE:

Je zanesený alebo kontaminovaný filter na prach?

Nie je upchatý prívod alebo odvod vzduchu?

Nie je úroveň vlhkosti v miestnosti už nízka?

ZDÁ SA, ŽE JEDNOTKA PRACUJE SLABO:

Nie sú otvorené okná alebo dvere?

Nie je v miestnosti niečo, čo produkuje veľa vlhkosti?

JEDNOTKA JE PRÍLIŠ HLUČNÁ:

Skontrolujte, či je jednotka na rovnom povrchu.

Z JEDNOTKY UNIKÁ VODA:

Skontrolujte stav jednotky.

Dôležité informácie pre likvidáciu s ohľadom na ochranu životného prostredia

V NIEKTORÝCH KRAJINÁCH EURÓPSKEJ ÚNIE NEPATRÍ TENTO SPOTREBIČ DO OBLASTI PÔSOBNOSTI VNÚTROŠTÁTNYCH ZÁKONOV PODĽA SMERNICE O LIKVIDÁCII ELEKTRICKÝCH A ELEKTRONICKÝCH ZARIADENÍ A PRETO PO UKONČENÍ JEHO ŽIVOTNOSTI NEMUSÍ BYŤ ODOVZDANÝ V ZBERNOM STREDISKU.

Tento spotrebič spĺňa požiadavky smernice 2002/96/ES.

Symbol preškrtnutej nádoby na odpad nachádzajúci sa na spotrebiči indikuje, že so spotrebičom sa po ukončení jeho životnosti nesmie zaobchádzať ako s komunálnym odpadom, ale musí sa odovzdať v špeciálnom zbernom stredisku alebo sa musí odovzdať v predajni pri kúpe nového rovnocenného spotrebiča.

Za odovzdanie spotrebiča, po ukončení jeho životnosti, v špeciálnom stredisku zodpovedá používateľ. V prípade nedodržania týchto predpisov sa bude uplatňovať postih podľa latných zákonov o likvidácii odpadov.

Správny separovaný zber a likvidácia spotrebiča, ako aj recyklácia druhotných surovín a likvidácia odpadov v súlade s predpismi na ochranu životného prostredia prispievajú k zamedzeniu možných negatívnych dopadov na životné prostredie a zdravie obyvateľstva a napomáhajú recyklácii materiálov, z ktorých bol spotrebič vyrobený.

Podrobnejšie informácie o dostupných zberných strediskách dostanete v miestnych službách na likvidáciu odpadov alebo v predajni, kde ste spotrebič kúpili.

Výrobcovia a dovozcovia sú zodpovední za recykláciu, manipuláciu a likvidáciu spotrebičov v súlade s predpismi o ochrane životného prostredia, a to priamo, ako aj účasťou v kolektívnom systéme likvidácie odpadov.



Descrierea și utilizarea

Acest produs este un dezumidificator. Acesta controlează umiditatea relativă, prin trecerea aerului prin aparat, forțând umiditatea în exces să se condenseze pe elementele de răcire. Contactul cu această suprafață rece face ca umezeala din aer să se condenseze. Această apă provenită din condens se scurge după aceea în condiții de siguranță în rezervorul de apă. Aerul uscat trece apoi prin condensator, unde este ușor încălzit, și reintră în cameră la o temperatură puțin mai ridicată.

Aceste aparate au fost proiectate pentru a fi utilizate în mediul casnic.

Siguranța



Atenție:

acest simbol indică măsuri de precauție necesare pentru a evita producerea de pagube utilizatorului

- Nu utilizați acest produs în scopuri diferite de cele prezentate în acest manual.
- După ce ați despachetat produsul, verificați integritatea acestuia: dacă aveți dubii, adresați-vă imediat unei persoane calificate profesional sau unui dealer autorizat Vortice. Nu lăsați elementele ambalajului la îndemâna copiilor sau a persoanelor cu handicap.
- Folosirea oricărui aparat electric presupune respectarea unor reguli fundamentale, de exemplu: a) nu trebuie atins cu mâinile ude sau umede; b) nu trebuie atins când persoana este desculță.
- Puneți aparatul într-un loc sigur, astfel încât să nu fie la îndemâna copiilor sau a persoanelor cu handicap, în momentul în care hotărâți să îl deconectați de la rețeaua electrică și să nu îl mai folosiți.
- Nu utilizați aparatul în prezența substanțelor sau a vaporilor inflamabili, ca de exemplu alcool, insecticide, benzină etc.
- Acest aparat poate fi utilizat de copii începând de la vârsta de 8 ani și de persoane cu capacități fizice, senzoriale sau mentale reduse, sau lipsite de experiență și de cunoștințe, dacă sunt supravegheate sau dacă au fost instruite în legătură cu folosirea aparatului în siguranță și dacă înțeleg care sunt pericolele care pot fi cauzate de acesta. Copiii nu trebuie să se joace cu aparatul. Operațiile de curățare și întreținere care pot fi efectuate de utilizator nu trebuie să fie efectuate de copii nesupravegheați.



Măsuri de precauție:

acest simbol indică măsuri de precauție necesare pentru a evita defectarea produsului

- Nu aduceți niciun fel de modificare produsului.
- Nu lăsați aparatul expus la agenți atmosferici (ploaie, soare etc.).
- Nu puneți obiecte pe aparat.
- Transportați și utilizați întotdeauna aparatul în poziție verticală. După transport și după ce, dintr-un motiv oarecare (de ex. după curățare,) produsul a fost înclinat, puneți-l din nou în poziție verticală și așteptați o oră înainte de a-l conecta la priza electrică.
- Nu utilizați produsul în interiorul unui dulap sau în spații mici. O aerisire insuficientă poate duce la supraîncălzire sau la incendiere. Lăsați un spațiu liber în jurul aparatului, de cel puțin 10 cm.
- Nu vărsați apă și nu stropiți cu apă produsul.
- Puneți întotdeauna produsul pe o suprafață plană.
- Nu utilizați produsul în locuri destinate păstrării bunurilor care necesită un control strict al temperaturii, precum opere de artă și materiale academice.
- Controlați vizual, periodic, integritatea aparatului. Dacă observați imperfecțiuni, evitați utilizarea sa și contactați imediat Asistența Tehnică Vortice.
- Instalația electrică la care este conectat produsul trebuie să fie conformă cu normele în vigoare.
- Aparatul trebuie să fie racordat corect la o instalație de legare la pământ care să funcționeze perfect, așa cum este prevăzut de normele în vigoare privind siguranța electrică. În caz că aveți dubii, solicitați un control amănunțit din partea personalului calificat profesional.
- Conectați produsul la rețeaua de alimentare/priza electrică doar dacă puterea instalației/prizei este adecvată pentru puterea sa maximă.
- Dacă priza electrică este de tip diferit față de ștecherul cu care este echipat aparatul, cereți personalului calificat să îl schimbe cu altul, de tipul corect. Evitați să folosiți adaptoare, prize multiple și/sau prelungitoare;

- dacă este necesar, utilizați-le doar dacă sunt conforme cu normele de siguranță în vigoare.
- Nu trageți de cablul de alimentare, nu-l puneți lângă surse de căldură și desfășurați-l întotdeauna în întregime pentru a exclude pericolul supraîncălzirii. În cazul deteriorării, cereți imediat înlocuirea sa, care trebuie să fie efectuată de Asistența Tehnică Vortice.
- Nu folosiți ștecherul pentru a opri sau a porni produsul, ci utilizați întotdeauna întrerupătorul situat pe panoul de control.
- Nu permiteți ca aparatul să vină în contact cu substanțe chimice agresive.
- Nu acoperiți și nu astupați grilele de aspirație și de refulare ale aparatului.
- Înainte de a deplasa aparatul, opriți-l, deconectați ștecherul de la alimentare și goliți rezervorul de apă.
- Înainte de a efectua operațiuni de întreținere, înainte de a-l curăța sau de a-l deplasa, deconectați produsul de la priza de curent.
- Dacă produsul cade sau primește lovituri puternice, rugați să fie verificat imediat de Asistența Tehnică Vortice.
- În cazul unei funcționări defectuoase și/sau a unei defectări a produsului, deconectați ștecherul și adresați-vă imediat Asistenței Tehnice Vortice.
- Când aparatul nu este utilizat, opriți-l și deconectați ștecherul.
- Nu utilizați niciodată produsul fără filtru.
- Parametrii electrici ai rețelei trebuie să corespundă cu cei de pe plăcută (fig. A).
- Pentru a împiedica formarea gheții pe evaporator, nu utilizați niciodată produsul în încăperi cu temperaturi mai mici de 5°C. **Temperatura de funcționare: 5°C - 32°C.**
- **Instalarea aparatului trebuie să fie efectuată de către personal calificat din punct de vedere profesional.**
- **Pentru instalare trebuie să fie prevăzut un întrerupător omnipolar cu o distanță de deschidere a contactelor de cel puțin 3 mm.**

Instalarea

Excesul de umiditate se deplasează prin locuința dv, în același mod în care mirosurile de la gătit se împrăștie în fiecare cameră din locuință. Din acest motiv, dezumidificatorul ar trebui să fie poziționat astfel încât să poată absorbi acest aer umed din toată locuința.

Ca alternativă, dacă aveți o problemă gravă într-o anumită zonă, puteți începe prin poziționarea dezumidificatorului aproape de această zonă, iar apoi îl puteți deplasa într-un punct mai central.

Când amplasați dezumidificatorul, asigurați-vă că acesta este plasat pe o suprafață plană și că există un spațiu de minim 10 cm (4") pe fiecare latură a aparatului, pentru a permite circulația eficientă a fluxului de aer.

Acest dezumidificator este echipat cu roțile, pentru o mobilitate sporită; dacă mutați aparatul, trebuie mai întâi să îl opriți și să goliți rezervorul de apă.

Nu recomandăm utilizarea unui prelungitor, prin urmare vă rugăm să încercați să amplasați aparatul suficient de aproape de o priză fixă. Dacă este necesar să se utilizeze un cablu prelungitor, asigurați-vă că diametrul firelor cablului este de cel puțin 1 mm².

Când dezumidificatorul este în funcțiune, ușile spre exterior și ferestrele trebuie să fie închise atunci când este necesar, pentru o utilizare mai eficientă.

Componente

Fig.1

- a) Gură De Ventilație
- b) Panoul Frontal
- c) Partea Superioară
- d) Panoul Posterior
- e) Rezervor De Apă
- f) Filtru
- g) Admisie Aer
- h) Duză Pentru Golirea Continuă

Accesorii

Filtru cu carbon activ

Utilizarea

Fig.2

- 1) Indicator de alimentare
- 2) Butonul PORNIT/OPRIT (alimentare)
- 3) Indicator „Plin cu apă”
- 4) Buton de setare umiditate
- 5) Indicator pentru modul de funcționare (funcționare continuă, umiditate 40%, 50%, 60%, 70%)
- 6) Indicator de funcționare temporizator
- 7) Buton temporizator

- Conectați aparatul la o priză adecvată. (Consultați eticheta cu valoarea nominală de pe spatele aparatului pentru tensiunea/frecvența corecte.)
- Apăsăți butonul PORNIT/OPRIT pentru a porni aparatul. Indicatorul de alimentare se va aprinde, iar compresorul va începe să funcționeze.
- Apăsăți pe butonul de setare a umidității pentru a seta modelul de funcționare de care aveți nevoie: funcționare continuă, umiditate 40%, 50%, 60% sau 70%. Indicatorul corespunzător se va aprinde.
- Apăsăți butonul TIMER (Temporizator) pentru a seta intervalul de funcționare necesar. Există 4 indicatoare pentru intervalul de timp, deasupra butonului TIMER: 1, 2, 4, 8H, cu toate acestea, orele de funcționare pot fi acumulate, prin urmare puteți seta mai mult de 4 intervale de funcționare diferite. De exemplu, puteți selecta 1 și 2 ore în același timp, iar aparatul va funcționa continuu timp de 3 ore; dacă selectați 1, 2 și 4 ore în același timp, aparatul va funcționa 7 ore. Astfel, intervalul maxim de funcționare pe care îl puteți seta este de 15 ore, în cazul în care toate aceste 4 indicatoare pentru intervale sunt aprinse. Când se termină intervalul setat, compresorul se va opri automat din funcționare.
- Pentru a opri aparatul, apăsați din nou butonul PORNIT/OPRIT.
- Funcție de pornire întârziată : Dacă apăsați butonul TIMER, dar nu porniți și celelalte funcții (inclusiv butonul PORNIT/OPRIT), puteți PRE-SETA intervalul de funcționare al aparatului. De exemplu, dacă apăsați temporizatorul pentru 2H, aparatul va începe să funcționeze automat după 2 ore.
- Dacă rezervorul de apă este plin, indicatorul „Plin cu apă” se va aprinde pentru a vă alerta, iar compresorul se va opri pentru auto-protecție.
- Funcția AutoRestart: În caz de întrerupere neprevăzută a alimentării electrice, dispozitivul va menține parametrii setați anterior înainte de întrerupere.
- Funcția de setare a umidității: În cazul setării umidității la o valoare superioară față de cea din meniu sau al atingerii nivelului de umiditate setat (nu în modul continuu CNT), dispozitivul va opri automat funcția de dezumidificare, dezactivând ledul ON/OFF însă rămânând activat în modul de recirculare a aerului. Setând din nou modul continuu (CNT) sau o valoare inferioară, funcția de dezumidificare va fi resetată după 3/4 minute

Golirea

Când rezervorul de apă este plin, compresorul se va opri pentru auto-protecție, iar indicatorul „Plin cu apă” va deveni roșu.

Pentru a goli rezervorul de apă, scoateți-l în unghi drept din aparat.

După ce ați golit rezervorul de apă, puneți rezervorul de apă la locul său. Asigurați-vă că este poziționat corect, astfel încât indicatorul „Plin cu apă” să se stingă, iar dezumidificatorul să-și reia funcționarea.

Rețineți că, dacă rezervorul de apă nu a fost poziționat bine, indicatorul „Plin cu apă” va deveni roșu.

Golirea continuă

Când dezumidificatorul funcționează la niveluri foarte ridicate de umiditate, rezervorul de apă va trebui să fie golit mai des. În această situație, poate fi mai convenabil să se configureze aparatul pentru golirea continuă, cu următoarele proceduri:

- Conectați duza pentru golirea continuă la un tub de apă cu diametrul interior: 11 mm. Rețineți, tubul de apă nu este furnizat împreună cu aparatul.

Fig.3

- a) Duză pentru golirea continuă
- b) Tub de apă cu diametrul interior de 11 mm

- Asigurați-vă că apa se scurge liber întotdeauna, iar tubul rămâne la locul său.

Notă! În condiții de vreme foarte rece, trebuie să se ia măsuri de precauție pentru a împiedica înghețarea tubului de apă.

Întreținerea și curățarea

Scoateți întotdeauna aparatul din priză înainte de a efectua orice operațiuni de întreținere sau de curățare.

CURĂȚAREA CARCASEI

Folosiți o cârpă moale pentru a șterge aparatul.

Nu utilizați niciodată substanțe chimice volatile, benzină, detergenți, cârpe tratate chimic sau alte soluții de curățare. Toate acestea ar putea deteriora carcasa.

CURĂȚAREA FILTRULUI

Acest dezumidificator este echipat cu 2 filtre.

Fig.4

- a) Filtrul Anti-Praf
- b) Filtrul Cu Carbon Activ
- c) Admisie Aer

FILTRUL ANTI-PRAF

Scoateți suportul filtrului, îndepărtați filtrul cu carbon activ.

Utilizați un aspirator sau loviți filtrul ușor pentru a-l curăța. Dacă filtrul este foarte murdar, folosiți apă caldă și frecăți-l.

Asigurați-vă că filtrul este complet uscat înainte de a-l pune la loc.

Nu expuneți filtrul la lumina soarelui.

FILTRUL CU CARBON ACTIV

(pentru captarea particulelor de praf în suspensie din aer și pentru prevenirea înmulțirii bacteriilor.)

Filtrul cu carbon activ, situat sub filtrul anti-praf, nu este lavabil. Durata de viață este variabilă și depinde de condițiile din mediul în care este utilizat aparatul. Filtrul trebuie să fie verificat periodic și înlocuit, dacă este necesar.

DEPOZITAREA

Dacă nu utilizați aparatul pentru o perioadă mai lungă de timp, procedați astfel:

Opriiți aparatul, scoateți-l din priză și aranjați ordonat cablul de alimentare.

Goliți complet rezervorul de apă și ștergeți-l.

Acoperiți aparatul și depozitați-l într-un loc în care să nu fie expus la lumina directă a soarelui.

Depanarea

APARATUL NU FUNCȚIONEAZĂ:

Aparatul este conectat?

Există electricitate în locuință?

Temperatura camerei este sub 5 °C sau peste 32°C? Dacă da, atunci este în afara intervalului de funcționare al aparatului.

Asigurați-vă că întrerupătorul PORNIT/OPRIT este pornit.

Verificați ca rezervorul de apă să fie poziționat corect în aparat și să nu fie plin.

Verificați ca orificiile de admisie și de evacuare a aerului să nu fie blocate.

APARATUL PARE SĂ NU FACĂ NIMIC:

Filtrul este plin de praf sau contaminat?

Orificiile de admisie și de evacuare a aerului sunt blocate?

Umiditatea camerei este deja destul de scăzută?

APARATUL PARE SĂ FACĂ PEA PUȚIN:

Sunt deschise prea multe ferestre sau uși?

Există ceva în cameră care produce multă umiditate?

APARATUL ESTE PEA ZGOMOTOS:

Verificați dacă aparatul este așezat pe o suprafață plană.

APARATUL PREZINTĂ SCURGERI:

Asigurați-vă că aparatul nu este deteriorat.

Informații importante privind eliminarea compatibilă cu mediul înconjurător

ÎN UNELE ȚĂRI DIN UNIUNEA EUROPEANĂ ACEST PRODUS NU INTRĂ ÎN DOMENIUL DE APLICARE AL LEGII NAȚIONALE DE RECEPTARE A DIRECTIVEI RAEE ȘI, PRIN URMARE, ÎN ACESTEA NU E ÎN VIGOARE OBLIGAȚIA DE RECICLARE LA TERMINAREA DURATEI DE VIAȚĂ.

Acest produs este conform cu Directiva EU2002/96/CE.

Simbolul pubelei barate de pe aparat indică faptul că produsul, la terminarea vieții utile, trebuie să fie tratat în mod separat față de deșeurile menajere și trebuie predat la un centru de colectare pentru reciclarea aparatelor electrice și electronice sau trebuie predat vânzătorului când se cumpără un aparat nou echivalent.



Utilizatorul este responsabil de predarea aparatului, la terminarea duratei de viață utilă, către structurile corespunzătoare de colectare, sub pedeapsa sancțiunilor prevăzute de legislația în vigoare privind deșeurile.

Colectarea diferențiată corespunzătoare, pentru trimiterea ulterioară a aparatului casat spre a fi reciclat, tratat și eliminat în mod compatibil cu mediul înconjurător, contribuie la evitarea posibilelor efecte negative asupra mediului și asupra sănătății persoanelor și favorizează reciclarea materialelor din care este fabricat produsul.

Pentru informații mai detaliate privind sistemele de colectare disponibile, adresați-vă serviciului local de eliminare a deșeurilor sau magazinului în care a fost cumpărat produsul.

Producătorii și importatorii își îndeplinesc obligațiile privind reciclarea, tratarea și eliminarea în mod compatibil cu mediul înconjurător fie direct, fie prin participarea la un sistem colectiv.

Emisii sonore

Seria DEUMIDO NG 10

Emisii sonore Lp dB(A) 1m:
39

Declarație de conformitate CE

STANDARD E SIGURANȚĂ ELECTRICĂ:

EN 60335-1 (2012) + A11 (2014)
EN 60335-2-40 (2003) + A13 (2012)
EN 62233 (2008)

STANDARDE EMC:

EN 55014-1 (2006) + A2 (2011)
EN 55014-2 (2005)
EN 61000-3-2 (2014)
EN 61000-3-3 (2013)

Opis i primjena

Ovaj proizvod je odstranjivač vlage. On kontrolira relativnu vlažnost provođenjem zraka kroz jedinicu, pri čemu se suvišna vlaga prisilno kondenzira na rashladnim elementima. Dodir s tom hladnom površinom izaziva kondenziranje vlage u zraku. Ta se kondenzirana voda na siguran način ispušta u spremnik vode. Zatim osušeni zrak prolazi kroz kondenzator gdje se donekle zagrijava i ponovno uvodi u prostoriju na donekle višoj temperaturi.

Ovi uređaji su projektirani za uporabu u kućnom okruženju.

Sigurnost



Pažnja:

ovaj simbol naznačuje predostrožnosti za izbjegavanje ozljeđa korisnicima

- Ovaj uređaj se ne smije koristiti u svrhe drugačije od onih navedenih u ovom priručniku.
- Nakon što ste uređaj izvadili iz omota, provjerite njegovu besprijeekornost: u slučaju bilo kakve sumnje odmah se obratite stručno osposobljenoj osobi ili ovlaštenom preprodavaču "Vortice". Nemojte ostavljati dijelove omota na dohvata djece ili osoba s posebnim potrebama.
- Uporaba bilo kojeg električnog uređaja podrazumijeva nekoliko temeljnih pravila, među kojima: a) ne smije ga se dirati mokrim ili vlažnim rukama; b) ne smije ga se dirati bosim.
- Odlučite li uređaj više ne koristiti i iskopčati iz električne mreže, pohranite ga daleko od djece i osoba s posebnim potrebama.
- Nemojte koristiti uređaj u blizini zapaljivih tvari ili para kao što su alkohol, insekticidi, benzin itd.
- **Ovaj uređaj mogu koristiti djeca starija od 8 godina i osobe sa smanjenim tjelesnim, osjetilnim ili umnim sposobnostima, odnosno bez iskustva i potrebnog znanja, pod uvjetom da ih se nadzire ili da su upućeni u sigurnu uporabu uređaja i u razumijevanje opasnosti u vezi s njime. Djeca se ne smiju igrati s uređajem. Čišćenje i održavanje o kojima se mora brinuti korisnik ne smiju obavljati djeca bez nadzora.**



Upozorenje:

ovaj simbol naznačuje predostrožnosti za izbjegavanje šteta na proizvodu

- Zabranjeno je vršiti bilo kakve preinake na uređaju.
- Uređaj ne smije biti izložen atmosferskim čimbenicima (kiša, sunce, itd.).
- Ne smije se stavljati stvari na uređaj.
- Uređaj prevozite i koristite uvijek u okomitom položaju. Nakon prijevoza i nakon što je, iz bilo kog razloga (npr. nakon čišćenja) proizvod bio nagnut, vratite ga u okomiti položaj i čekajte jedan sat prije priključivanja na električnu utičnicu.
- Ne koristite uređaj unutar ormara ili sličnih malih prostora. Nedostatna ventilacija može prouzročiti pregrijavanje ili izgaranje. Oko uređaja potrebno je osigurati najmanje 10 cm slobodnog prostora.
- Nemojte lijevati ni prskati vodu po uređaju.
- Proizvod uvijek namjestite na ravnu površinu.
- Ne upotrebljavajte uređaj na mjestima koja zahtijevaju strogu kontrolu temperature a namjenjena su očuvanju dobara kao što su umjetnička djela i akademski materijal.
- S vremena na vrijeme vizualno provjerite besprijeekornost uređaja. U slučaju neispravnosti, nemojte ga koristiti i odmah se obratite ovlaštenom preprodavaču "Vortice".
- Električna instalacija na koju je priključen uređaj mora biti u skladu s propisima na snazi.
- Uređaj treba ispravno spojiti na instalaciju s uzemljenjem, u skladu s propisima na snazi o sigurnosti električnih priključaka. U slučaju bilo kakve sumnje, zatražite od stručnog osoblja vršenje pomne provjere.
- Spojite uređaj na mrežni priključak/električnu utičnicu samo ako je domet instalacije/utičnice primjeren njegovoj maksimalnoj snazi.
- Ako vrsta električne utičnice ne odgovara utikaču uređaja, neka vam je stručno osoblje zamjeni drugom točne vrste. Izbjegavajte uporabu adaptera, višestrukih utičnica i/ili produžnih kabela; ako su neophodni, koristite isključivo one u skladu sa sigurnosnim propisima na snazi.
- Ne povlačite kabel, ne ostavljajte ga u blizini izvora topline i uvijek ga potpuno odvijte kako bi ste izbjegli opasno pregrijavanje. U slučaju oštećenja, odmah se obratite ovlaštenom preprodavaču "Vortice" radi njegove zamjene.

- Nemojte koristiti utikač za isključivanje ili uključivanje proizvoda, nego uvijek koristite prekidač na upravljačkoj ploči.
- Uređaj ne smije doći u dodir s agresivnim kemijskim tvarima.
- Nemojte pokrivati ni zapriječavati rešetke za usis i ispuh na uređaju.
- Prije pomicanja proizvoda: isključite ga, iskopčajte utikač za napajanje i ispraznite spremnik vode.
- Prije održavanja u smislu čišćenja ili pomicanja, iskopčajte proizvod iz električne utičnice.
- Ako proizvod padne ili zadobije jake udarce, neka ga ovlaštenu preprodavača "Vortice" odmah pregleda.
- U slučaju lošeg rada i/ili kvara, isključite proizvod, iskopčajte utikač i odmah se obratite ovlaštenom preprodavaču "Vortice".
- Kad uređaj ne koristite, isključite ga i iskopčajte utikač.
- Uređaj se ne smije koristiti bez filtera.
- Električni podaci mreže moraju odgovarati onima na pločici A (sl. A).
- Radi spriječavanja stvaranja leda na isparivaču, proizvod nemojte nikad koristiti u prostorijama s temperaturom nižom od 5°C. **Temperatura rada: od 5°C do 32°C.**
- Postavljanje uređaja mora izvršiti stručno osposobljeno osoblje.
- Za postavljanje treba predvidjeti višepolni prekidač s razmakom između kontakata jednakim ili većim od 3 mm.

Postavljanje

Višak vlage će strujati kroz cijeli vaš dom, isto kao što se i mirisi od kuhanja uvlače u svaku prostoriju u kući. Zato odstranjivač vlage treba namjestiti tako da on može povlačiti taj vlažni zrak iz cijelog doma prema sebi.

Ili – ako u nekom području postoji ozbiljan problem, odstranjivač vlage možete u početku namjestiti blizu tog područja, a kasnije ga premjestiti bliže središnjoj točki.

Osigurajte smještanje odstranjivača vlage na ravnoj površini te da s obje strane jedinice ima najmanje 10 cm (4") prostora, kako bi se omogućio učinkovit protok zraka.

Ovaj odstranjivač vlage ima kotačiće radi dodatne pokretljivosti; ako ćete jedinicu pomaknuti, morate je prvo isključiti i isprazniti spremnik vode.

Ne preporučuje se uporaba produžnog kabela, zato osigurajte da se jedinica nalazi dovoljno blizu zidne mrežne utičnice. Ako treba rabiti produžni kabel, osigurajte da je promjer žica kabela najmanje 1 mm².

Za najučinkovitiju uporabu, vanjska vrata i prozori trebaju biti zatvoreni dok odstranjivač vlage radi.

Dijelovi

Sl. 1

- a) Otvor Za Zrak
- b) Prednja Ploča
- c) Vrh
- d) Stražnja Ploča
- f) Spremnik Vode
- e) Filter
- g) Dovod Zraka
- h) Ispusni Otvor Za Neprekidnu Drenažu

Dodatni dijelovi

Filter s aktivnim ugljenom

Korištenje

Sl.2

- 1) Indikator napajanja
- 2) Gumb UKLJUČENO/ISKLJUČENO (napajanje)
- 3) Indikator "Pun spremnik"
- 4) Gumb za postavljanje vlažnosti
- 5) Indikator načina rada (neprekidni rad, vlažnost 40%, 50%, 60%, 70%)
- 6) Indikator rada tajmera
- 7) Gumb tajmera

- Ukopčajte jedinicu u ispravnu mrežnu utičnicu. (Ispravni napon/frekvenciju molimo pogledajte na naljepnici s nazivnim vrijednostima na stražnjem dijelu jedinice.)
- Uključite jedinicu pritiskom na gumb UKLJUČENO/ISKLJUČENO. Indikator napajanja će se osvijetliti i kompresor će početi raditi.
- Pritiskom na gumb za postavljanje vlažnosti postavite model rada koji vam treba: neprekidni rad, vlažnost 40%, 50%, 60% ili 70%. Odgovarajući indikator će se osvijetliti.
- Postavite potreban broj sati rada pritiskom na gumb TIMER. Iznad gumba TIMER nalaze se 4 indikatora za broj sati: 1, 2, 4 i 8H; međutim, radni sati se mogu akumulirati tako da možete postaviti i više od samo 4 različita sata. Na primjer, ako istovremeno izaberete 1 i 2 sata, jedinica će neprekidno raditi 3 sata; ako istovremeno izaberete 1, 2 i 4 sata, radit će 7 sati. Tako je maks. broj sati rada koji možete postaviti 15 sati i u tom slučaju će se osvijetliti sva 4 indikatora broja sati. Kad postavljeno vrijeme istekne, kompresor će automatski prestati raditi.
- Kako biste isključili jedinicu ponovno pritisnite gumb UKLJUČENO/ISKLJUČENO.
- Funkcija odgađanja početka radaunaprijed : Ako pritisnete gumb TIMER ali ne aktivirate druge funkcije (uključujući gumb UKLJUČENO/ISKLJUČENO), možete UNAPRIJED POSTAVITI vrijeme u kojem će stroj raditi. Na primjer, ako pritisnete tajmer na 2H, jedinica će automatski raditi nakon 2 sata.
- Kad je spremnik vode pun, indikator "Pun spremnik" će se osvijetliti u znak alarma, a kompresor će se zaustaviti radi samozaštite.
- Funkcija AutoRestart: U slučaju neočekivanog prekida električnog napajanja, uređaj će zadržati prethodno postavljene parametre namještene prije prekida napajanja.
- Funkcija Postavljanje vlažnosti: U slučaju postavljanja vrijednosti vlažnosti koja premašuje onu prostoru ili dostizanja postavljene stope vlažnosti (ne vrijedi za kontinuirani način rada CNT), uređaj automatski isključuje funkciju odvlaživanja, deaktivirajući lampicu ON/OFF ali nastavlja raditi u načinu recirkulacije zraka. Ponovnim postavljanjem kontinuiranog načina rada (CNT) ili postavljanjem niže vrijednosti, funkcija odvlaživanja ponovno se pokreće nakon 3 – 4 minute.

Drenaža

Kad je spremnik vode pun, kompresor će se zaustaviti radi samozaštite i indikator punog spremnika će postati crven.

Kako biste izvadili spremnik vode, izvucite ga ravno vani iz jedinice.

Nakon pražnjenja vratite spremnik vode u njegov prostor. Uvjerite se da ste ga pravilno namjestili, kako bi znak "pun spremnik" nestao i vaš odstranjivač vlage radio.

Molimo, imajte na umu da ako spremnik vode ne namjestite dobro, indikator punog spremnika će postati crven.

Neprekidna drenaža

Kad odstranjivač vlage radi pri vrlo visokim razinama vlažnosti, spremnik vode će zahtijevati češću drenažu. U takvoj će situaciji jedinicu za neprekidnu drenažu možda biti prikladnije postaviti slijedeći postupke u nastavku:

- Na ispusni otvor za neprekidnu drenažu spojite cijev za vodu unutarnjeg promjera: 11 mm. Molimo, imajte na umu da se cijev za vodu ne dostavlja s jedinicom.

Sl.3

- a) Ispusni otvor za neprekidnu drenažu
- b) Cijev za vodu unutarnjeg promjera 11 mm

- Osigurajte da će voda uvijek slobodno otjecati te da će cijev ostati na točnom mjestu. Napomena! U vrlo hladnim vremenskim uvjetima treba poduzeti mjere opreza kako bi se spriječilo smrzavanje cijevi za vodu.

Održavanje i čišćenje

Jedinicu uvijek iskopčajte iz električne mreže prije bilo kakvog njezinog održavanja ili čišćenja.

ČIŠĆENJE TIJELA

Jedinicu brišite mekanom krpom.

Nemojte nikad rabiti hlapljive kemikalije, benzin, sredstva za čišćenje, kemijski tretirane krpe niti druga rješenja za čišćenje. Ona bi mogla oštetiti plašt uređaja.

ČIŠĆENJE FILTERA

Ovaj odstranjivač vlage ima 2 filtera.

SI.4

- a) Filter Protiv Prašine
- b) Filter S Aktivnim Ugljenom
- c) Dovod Zraka

FILTER PROTIV PRAŠINE

Izvucite držač filtera i izvadite filter s aktivnim ugljenom.

Filter ćete lako očistiti usisavačem prašine ili blagim lupkanjem. Ako je filter naročito prljav, rabite toplu vodu i protrljajte.

Prije vraćanja filtera na mjesto, uvjerite se da se on potpuno osušio.

Filter nemojte izlagati sunčevoj svjetlosti.

FILTER S AKTIVNIM UGLJENOM

(za hvatanje čestica prašine koje lebde u zraku i sprječavanje pojave bakterija)

Filter s aktivnim ugljenom, koji se nalazi ispod filtera protiv prašine, se ne pere. Njegov vijek trajanja se mijenja ovisno o okolnim uvjetima u kojima se jedinica rabi. Filter treba periodično provjeravati i ako treba, zamijeniti.

SPREMANJE

Ako jedinicu nećete rabiti dulje vrijeme. Molimo:

isključite jedinicu, iskopčajte i očistite kabel za izmjeničnu struju.

Potpuno ispraznite spremnik vode i obrišite ga da bude čist.

Pokrijte jedinicu i spremite je tamo gdje neće biti izložena izravnoj sunčevoj svjetlosti.

Rješavanje problema

JEDINICA NE RADI:

Je li jedinica ukopčana?

Je li uključena električna struja u kući?

Je li sobna temperatura ispod 5 oC ili iznad 32 oC? Ako jeste, onda je ona izvan radnog raspona jedinice.

Uvjerite se da je prekidač UKLJUČENO/ISKLJUČENO uključen.

Provjerite je li spremnik vode pravilno namješten u jedinici i da nije pun.

Uvjerite se da dovod i odvod zraka nisu zapriječeni.

ČINI SE DA JEDINICA NIŠTA NE RADI:

Je li filter prašnjav ili onečišćen?

Je li se blokirao dovod ili odvod zraka?

Je li vlažnost sobnog zraka već prilično niska?

ČINI SE DA JEDINICA SLABO DJELUJE:

Je li otvoreno previše prozora ili vrata?

Nalazi li se u prostoriji nešto što proizvodi puno vlage?

JEDINICA JE PREBUČNA:

Provjerite je li jedinica položena na ravnu površinu.

JEDINICA PROPUŠTA:

Uvjerite se da je jedinica u dobrom stanju.

Važna obavijest o okolišu prihvatljivom rashodovanju

U POJEDINIM ZEMLJAMA EUROPSKE UNIJE NA OVAJ PROIZVOD SE NE PRIMJENJUJE ZAKON O USVAJANJU DIREKTIVE O ELEKTRIČNOM I ELEKTRONSKOM OTPADU, STOGA U NJIMA NE POSTOJI OBVEZA ODVOJENOG SAKUPLJANJA NA KRAJU RADNOG VIJEKA PROIZVODA.

Ovaj proizvod je u skladu s direktivom EU 2002/96/EZ.

Simbol prekrštenog koša za smeće otisnut na uređaju označava da proizvod treba - na kraju njegovog radnog vijeka, budući da se s njim mora postupati odvojeno od otpada iz kućanstva - odnijeti centru za odvojeno sakupljanje električnih i elektroničkih aparata ili ga predati preprodavaču u trenutku kupnje novog istovrijednog uređaja.



Korisnik je odgovoran za predaju aparata na kraju radnog vijeka odgovarajućim ustanovama za sakupljanje otpada, pod prijetnjom kaznenih mjera predviđenih zakonom o sakupljanju otpada na snazi.

Odvojenim sakupljanjem otpada omogućuje se naknadno okolišu prihvatljivo recikliranje, obrada i zbrinjavanje rashodovanog aparata, pridonosi izbjegavanju mogućih negativnih učinaka po okoliš i po zdravlje te pospješuje recikliranje materijala od kojih je proizvod načinjen.

Za detaljnije obavijesti o raspoloživim sustavima sakupljanja obratite se lokalnoj službi za zbrinjavanje otpada ili prodavaonici u kojoj ste proizvod kupili.

Proizvođači i uvoznici pokoravaju se vlastitoj odgovornosti za okolišu prihvatljivo recikliranje, obradu i zbrinjavanje otpada, kako izravno tako i učešćem u sustavu zajednice.

Opis in uporaba

Ta izdelek je razvlaževalnik. Nadzoruje relativno vlažnost s prehajanjem zraka skozi napravo, ki odvečno vlago kondenzira skozi hladilne elemente. Stik s tem hladnim površjem povzroči, da se vlaga v zraku kondenzira. To kondenzirano vodo nato varno odvaja v rezervoar za vodo. Osušen zrak prehaja skozi kondenzator, kjer se rahlo segreje in ponovno vstopi v prostor pri rahlo zvišani temperaturi.

Naprave so zasnovane za rabo v stanovanjskih in gospodarskih objektih.

Varnost



Pozor:

ta simbol pomeni previdnost za uporabnika da ne pride do povzročitve škode

- Izdelek ni primeren za drugačno uporabo od tiste, ki je navedena v tem priročniku.
- Ko vzamete izdelek iz embalaže, se prepričajte, da ni poškodovan: v primeru dvomov se nemudoma obrnite na strokovno usposobljeno osebo ali pooblaščen servisno službo Vortice. Delov embalaže ne puščajte na doseg otrok ali oseb s posebnimi potrebami.
- Uporaba kakršnekoli električne naprave pomeni tudi upoštevanje nekaterih temeljnih pravil, med katerimi sta: a) naprave se ne dotikajte z mokrimi ali vlažnimi rokami; b) ne dotikajte se je z bosimi nogami.
- Ko napravo izklopite iz električnega omrežja in se odločite, da je ne boste več uporabljali, jo shranite izven dosega otrok in oseb s posebnimi potrebami.
- Naprave ne uporabljajte ob prisotnosti vnetljivih snovi ali hlapov, kot so alkohol, insekticidi, bencin, ipd.
- Ta aparat lahko uporabljajo otroci stari najmanj 8 let in osebe z zmanjšano fizično, senzorično ali mentalno sposobnostjo ali brez izkušenj oziroma znanja le, če so pod nadzorom ali pa se jih je poučilo z navodili o varni uporabi aparata in so razumele tveganja, ki so pri tem prisotna. Otroci se ne smejo igrati z napravo. Čiščenja in vzdrževanja naprave, ki jo mora opraviti uporabnik, ne smete prepustiti otrokom brez nadzora.



Opozorilo:

ta simbol pomeni, da je pri izdelku potrebna previdnost, da se ga ne poškoduje

- Na izdelku ne izvajajte nikakršnih sprememb.
- Naprave ne puščajte izpostavljene vremenskim dejavnikom (dež, sonce, ipd.).
- Na napravo ne odlagajte predmetov.
- Napravo vselej prevažajte in uporabljajte v pokončnem položaju. Po prevozu in po tem, ko je bila naprava iz kakršnegakoli razloga (npr. čiščenja) nagnjena, jo znova postavite v navpični položaj in počakajte eno uro, preden jo spet priključite na električno omrežje.
- Ne uporabljajte aparata v notranjosti omar ali v zelo majhnih prostorih. Nezadostno prezračevanje lahko povzroči pregrevanje ali požar. Poskrbite, da bo okoli aparata vsaj 10 cm prostega prostora.
- Pazite, da aparata ne polijete ali pobrizgate z vodo.
- Aparat vselej postavite na ravno površino.
- Ne uporabljajte aparata v prostorih, ki so namenjeni shranjevanju dobrin, ki zahtevajo strog nadzor temperature, na primer umetnin in dokumentov.
- Redno pregledujte napravo in preverjajte njeno brezhibnost. V primeru pomanjkljivosti, naprave ne uporabljajte in nemudoma stopite v stik s pooblaščen servisno službo Vortice.
- Električna napeljava, na katero se izdelek priključi, mora biti izvedena v skladu z veljavnimi predpisi.
- Aparat mora biti pravilno priključen na brezhibno delujoč ozemljitveni priključek v skladu z veljavno zakonodajo o varnosti električnih naprav. V primeru dvomov zahtevajte, da kvalificiran strokovnjak opravi natančno kontrolo napeljave.
- Napravo priključite na električno omrežje/električno vtičnico le, če zmogljivost napeljave/vtičnice ustreza največji moči naprave.
- Če se električna vtičnica razlikuje od vtiča, s katerim je opremljen aparat, potem naj jo kvalificiran strokovnjak zamenja z ustrežno vtičnico. Izogibajte se uporabi adapterjev, razdelilcev in podaljškov; če je nujno potrebno, pa uporabite samo takšne, ki ustrezajo veljavnim varnostnim predpisom.

- Ne vlecite za priključni kabel, kabla ne polagajte v bližino virov toplote in ga zmeraj v celoti odvijte, tako da preprečite nevarnost pregrevanja. V primeru poškodbe nemudoma poskrbite za zamenjavo kabla, ki jo mora opraviti pooblaščen servisna služba Vortice.
- Aparata ne ugašajte in ne prižigajte z vtičem, temveč vselej samo s stikalom na nadzorni plošči.
- Ne dovolite, da pride aparat v stik z agresivnimi kemikalijami.
- Ne pokrivajte in ne prekrivajte vstopne in izstopne rešetke na aparatu.
- Pred premikanjem, aparat ugasnite, potegnite vtič iz vtičnice in spraznite posodo za vodo.
- Pred vzdrževalnimi posegi, čiščenjem ali premikanjem odklopite aparat od električnega omrežja.
- Če se aparat prevrne ali prejme močan udarec, ga takoj odnesite na kontrolni pregled v pooblaščen servisni center Vortice.
- V primeru motenj v delovanju in/ali okvare, ugasnite aparat, potegnite vtič iz vtičnice in se nemudoma obrnite na pooblaščen servisno službo.
- Kadar aparata ne uporabljate, ga ugasnite in potegnite vtič iz vtičnice.
- Nikdar ne uporabljajte aparata brez filtra.
- Karakteristike električnega omrežja morajo ustrezati podatkom, ki so navedeni na tablici (slika A).
- Za preprečitev nastajanja ledu na uparjalniku aparata nikdar ne uporabljajte v prostorih, v katerih je temperatura nižja od 5 °C. **Prevádzkový rozsah je od 5 °C do 32 °C.**
- **Vgradnjo naprave mora opraviti strokovno usposobljeno osebje**
- **Pri vgradnji je treba predvideti večpolno stikalo z razdaljo med kontakti, ki naj bo enaka ali večja od 3 mm.**

Montaža

Odvlačna vlaga bo potovala po vašem domu na enak način, kot se vonjave pri kuhanju valijo v vsak prostor v hiši. Zaradi tega je treba razvlaževalnik namestiti tako, da lahko pritegne ta vlažen zrak k sebi iz vseh delov doma. Druga možnost je, če imate resne težave na enem področju, lahko začnete s postavitvijo razvlaževalnika blizu tega področja in ga pozneje premaknete na bolj osrednjo točko.

Ko nameščate razvlaževalnik, zagotovite, da je postavljen na ravni površini in da je najmanj 10 cm (4 ") prostora na obeh straneh naprave, da se omogoči učinkovit pretok zraka.

Razvlaževalnik je opremljen s kolesci za dodatno mobilnost; pred premikanjem naprave je treba slednjo najprej izklopiti in rezervoar za vodo izprazniti.

Odsvetujemo uporabo podaljška, zato poskusite zagotoviti, da je naprava dovolj blizu fiksni vtičnici. Če je potrebno uporabiti podaljšek, vendar se prepričajte, da je premer vodnikov kabla vsaj 1 mm².

Ko razvlaževalnik deluje, naj bodo vrata in okna zaprta, da bo delovanje čim bolj učinkovito.

Deli

Slika 1

- a) Odzračevalnik
- b) Sprednja Plošča
- c) Pokrov
- d) Zadnja Plošča
- e) Posoda Za Vodo
- f) Filter
- g) Vstop Zraka
- h) Šoba Za Stalno Drenažo

Pripomočki

Filter z aktivnim ogljem

Uporaba

Slika 2

- 1) Lučka za napajanje
- 2) Gumb za vklop/izklop (power)
- 3) Indikator "Poln rezervoar z vodo"
- 4) Gumb za nastavev vlažnosti
- 5) Delovni indikator načina (neprekinjeno delovanje, vlažnost 40%, 50%, 60%, 70%)
- 6) Indikator delovanja časovnika (TIMER)
- 7) Gumb časovnika

- Napravo priključite na pravilno vtičnico. (glejte na tipsko ploščico na zadnji strani enote za pravilno napetost/frekvenco.)
- Pritisnite gumb za vklop/izklop za vklop naprave. Indikator napajanja se vklopi in kompresor prične delovati.
- Pritisnite gumb za nastavev vlažnosti za nastavite model delovanja, ki ga potrebujete: neprekinjeno delovanje, vlažnost 40%, 50%, 60% ali 70%. Primeren indikator bo zasvetil.
- Pritisnite gumb TIMER za nastavev časa delovanja, ki ga želite. Nad gumbom TIMER se nahajajo 4 urni indikatorji: 1, 2, 4, 8H, vendar se ure delovanja lahko seštevajo, zato niso nastavljeni le 4 različni časi. Na primer, izberete lahko sočasno 1 in 2 uri, enota bo neprekinjeno delovala 3 ure, če pa sočasno izberete 1, 2 in 4 ure, bo delovala 7 ur. Tako je mogoče nastaviti do 15 ur delovanja, v tem primeru so vklopljene vse 4 indikatorske lučke. Ko doseže nastavljeni čas, kompresor avtomatično preneha delovati.
- Če želite izklopiti napravo, znova pritisnite gumb vklop/izklop.
- Prednastavitvena funkcija S pritiskom na gumb TIMER, vendar brez vklopljanja drugih funkcij (vključno z gumbom za vklop/izklop), lahko prednastavimo čas delovanja naprave. Na primer, če potisnete časovnik na 2H, bo naprava samodejno začela delovati po 2 urah.
- Poje posoda za vodo polna, se vklopi indikatorska lučka "polno vode", kompresor pa samozaščitno preneha delovati.

Izpraznitev

Ko je posoda za vodo polna, se kompresor samozaščitno ustavi in indikator za vodo se bo spremenil v rdečo barvo. Za odstranitev posode za vodo, slednjo pravokotno izvlecite iz enote.

Ko izpraznite posodo za vodo, jo znova vstavite na svoje mesto. Prepričajte se, da je pravilno nameščena tako, da se je znak "polno vode" izklopil in lahko razvlaževalnik zopet deluje.

Prosimo, upoštevajte, da se bo v primeru, ko posoda za vodo ni pravilno nameščena, indikator za polno posodo vklopil rdeče obarvano.

Stalna drenaža

Ko razvlaževalnik deluje ob zelo visoki stopnji vlažnosti, bo posoda za vodo potrebno pogosteje prazniti. V tem primeru je bolj priporočljivo, da enoto nastavite na neprekinjeno drenažo z naslednjimi postopki:

- Ustnik za stalno drenažo povežite s cevjo za vodo z notranjim premerom: 11 mm. Upoštevajte, da cev za vodo ni priložena napravi.

Slika 3

- a) Šoba za stalno drenažo
- b) Cev vode z notranjim premerom 11 mm

- Zagotovite, da bo voda vedno prosto odtekala in bo cev ostala v pravilnem položaju. Opomba! V zelo mrzlem vremenu je treba poskrbeti, da cev za vodo ne zamrzne

Vzdrževanje in čiščenje

Pred pričetkom vzdrževalnih del ali čiščenja vedno izklopite napravo iz omrežja.

ČIŠČENJE OHIŠJA

Za čiščenje enote uporabite mehko krpo.

Nikoli ne uporabljajte hlapljivih kemikalij, bencina, detergentov, kemično obdelanih oblačil ali drugih čistilnih izdelkov. Vse to bi lahko poškodovalo ohišje.

ČIŠČENJE FILTRA

Razvlaževalnik je opremljen z 2 filtroma

Slika 4

- a) Filter Za Prah
- b) Filter Z Aktivnim Ogljem
- c) Vstop Zraka

FILTER ZA PRAH

Izvlecite držalo filtra, odstranite filter z aktivnim ogljikom.

Uporabljajte sesalnik ali tapnite na rahlo po filtru za enostavno čiščenje. Če je filter zelo umazan, uporabite toplo vodo in drgnite.

Prepričajte se, da je filter pred zamenjavo popolnoma suh.

Ne izpostavljajte filtra sončni svetlobi

FILTER Z AKTIVNIM OGLJEM

(za ujetje v zraku lebdečih prašnih delcev in za preprečitev razvoja bakterij.)

Filter z aktivnim ogljem se nahaja pod protiprašnim filtrom in ga ni mogoče oprati. Trajnost slednjega je spremenljiva in je odvisna od pogojev okolja, v katerem se ga uporablja. Filter je treba redno preverjati in po potrebi zamenjati.

SHRANJEVANJE

Če naprava ni v uporabi za daljše časovno obdobje.

Prosimo:

Izklopite enoto, odklopite in očistite napajalni kabel.

Popolnoma izpraznite rezervoar za vodo in ga obrišite.

Pokrijte napravo in jo shranite v prostor, kjer ne bo izpostavljena neposredni sončni svetlobi.

Odpravljanje težav

ENOTA NE DELUJE:

Ali je enota priključena?

Ali je električna energija v hiši prisotna?

Ali je sobna temperatura nižja od 5o C oziroma višja od 32o C? Če je tako, potem je izven delovnega območja naprave.

Zagotovite, da je stikalo za vklop/izklop vklopljeno.

Preverite, ali je rezervoar za vodo pravilno nameščen v napravo in da ni poln.

Poskrbite, da dovod zraka in odvod nista blokirana.

NAPRAVA NI UČINKOVITA:

Je filter zaprašen, umazan?

Sta dovod in odvod zraka blokirana?

Ali je vlažnost prostora že precej nizka?

NAPRAVA SLABO DELUJE:

Preveč odprtih oken ali vrat?

Ali je v prostoru kaj takega, kar proizvaja veliko vlage?

NAPRAVA JE PREGLASNA:

Preverite, ali je naprava nameščena na ravni površini.

NAPRAVA PUŠČA:

Prepričajte se, ali je naprava v dobrem stanju.

Pomembno opozori lo glede okolju prijaznega odlaganja odpadkov

VNEKATERIH DRŽAVAH EVROPSKE UNIJE ZA TA IZDELEK NE VELJA ZAKON, KI V PRAVNI RED DRŽAVE PRENAŠA DOLOČBE DIREKTIVE OEEO IN ZATOREJ TAM LOČENO ZBIRANJE SESTAVNIH DELOV PO KONCU ŽIVLJENJSKE DOBE NAPRAVE NI POTREBNO.

Ta proizvod je skladen z direktivo EU 2002/96/EGS.

Simbol prečrtanega koša, nameščen na napravi, navaja, da mora biti proizvod, na koncu njegove življenjske dobe, obdelan ločeno od gospodinjskih odpadkov in mora biti zato oddan v zbirni center za ločeno zbiranje odpadkov električnih in elektronskih naprav, ali pa ga je treba vrniti prodajalcu ob nakupu nove ekvivalentne naprave.



Na koncu življenjske dobe naprave je uporabnik odgovoren za pravilno oddajo le-te v primerne zbirne strukture, kršitev predpisov se kaznuje v skladu z veljavno zakonodajo na področju odpadkov.

Primerno ločeno zbiranje odpadkov za sledečo usmeritev opuščene naprave v postopke recikliranja, obdelave in okolju prijazne razgradnje, pripomore k izogibanju morebitnim negativnim učinkom na okolje in zdravje ter pospešuje recikliranje materialov, iz katerih je sama naprava sestavljena.

Za podrobnejše informacije o razpoložljivih zbirnih sistemih prosimo, da se obrnete na lokalno službo za razgradnjo odpadkov ali pa na trgovino, kjer ste napravo kupili.

Proizvajalci in uvozniki izvršujejo svojo dolžnost pri recikliranju, obdelavi in okolju prijaznemu odlaganju bodisi neposredno bodisi z udeležbo v skupnem sistemu.

Описание изделия и способ его применения

Данное изделие представляет собой осушитель воздуха. Относительная влажность регулируется путем пропускания воздуха через устройство, заставляя избыток влаги конденсироваться при прохождении через охлаждающие элементы. Соприкосновение содержащейся в воздухе влаги с холодной поверхностью вызывает ее конденсацию. Образующийся водяной конденсат стекает в емкость для воды. Затем осушенный воздух пропускается через конденсатор, где он слегка подогревается и снова выпускается в комнату при слегка повышенной температуре.

Данные изделия разработаны для бытового применения.

Правила техники безопасности



Осторожно:

этот символ означает меры предосторожности, необходимые для безопасности пользователя

- Не используйте это изделие для целей, отличных от предусмотренных настоящей инструкцией.
- После распаковки изделия убедитесь в его целостности и сохранности: в случае сомнений немедленно обратитесь к квалифицированному специалисту или в авторизованный сервисный центр компании Vortice. Не оставляйте части упаковки в местах, доступных для детей или недееспособных лиц.
- Эксплуатация любого электрического устройства требует соблюдения некоторых основных правил, в том числе: а) не прикасайтесь к нему мокрыми или влажными руками; б) не прикасайтесь к нему, стоя на полу босыми ногами.
- При намерении отключить изделие от сети и прекратить его использование поместите его в такое место, в котором оно не сможет попасть в руки детей или недееспособных лиц.
- Не эксплуатируйте изделие в присутствии воспламеняемых веществ или паров, таких как спирт, инсектициды, бензин и т.д.
- **Данное изделие может использоваться детьми в возрасте 8 лет и старше и лицами с ограниченными физическими, сенсорными или умственными возможностями, или не обладающими достаточными опытом и навыками, только под присмотром или после того, как им были объяснены правила безопасного использования изделия, и они осознали возможные опасности. Не позволяйте детям играть с изделием. Дети могут осуществлять чистку и уход за изделием, подлежащие выполнению пользователем, только под присмотром взрослых.**



Внимание:

этот символ означает меры предосторожности, необходимые для обеспечения сохранности изделия

- Не подвергайте изделие никаким модификациям или доработкам.
- Не допускайте, чтобы изделие подвергалось воздействию атмосферных агентов (дождь, солнце и т.д.).
- Не кладите на прибор какие-либо предметы.
- Всегда транспортируйте и используйте изделие в вертикальном положении. После транспортировки и в случае, если по какой-либо причине (например, при выполнении чистки) изделие было наклонено, верните его в вертикальное положение и подождите один час перед тем, как включать его в розетку.
- Не используйте изделие внутри шкафов и в очень малых объемах. Недостаточная вентиляция может привести к перегреву и возгоранию. Вокруг прибора необходимо оставить свободное пространство не менее 10 см.
- Не брызгайте и не лейте воду на изделие.
- Всегда устанавливайте прибор на ровной поверхности.
- Не используйте прибор в помещениях, предназначенных для хранения предметов, для которых необходимо поддержание строго определенной температуры, например, произведений искусства и учебные пособия.
- Периодически проверяйте состояние изделия. В случае обнаружения неисправностей прекратите эксплуатацию изделия и немедленно обратитесь в сервисный центр компании Vortice.
- Система электроснабжения, к которой подключается изделие, должна соответствовать действующим нормам.
- Прибор должен быть надлежащим образом подсоединен к эффективному контуру заземления в соответствии с положениями действующих норм электробезопасности. В случае каких-либо сомнений обращайтесь за помощью к квалифицированным специалистам.
- Подключайте изделие к сети питания/розетке только в том случае, если их параметры соответствуют его максимальной мощности.

- Если тип электрической розетки не соответствует типу вилки сетевого шнура, которым оборудовано изделие, обратитесь к квалифицированным специалистам для ее замены. Старайтесь не использовать переходники, многонздовые розетки или удлинители; если же их использование является необходимым, применяйте только такие, которые соответствуют действующим нормам техники безопасности.
- Не тяните за сетевой шнур, не располагайте его вблизи источников тепла и всегда полностью разматывайте во избежание опасного перегрева. В случае повреждения сетевого шнура немедленно обращайтесь в авторизованный сервисный центр компании Vortice для его замены.
- Не используйте вилку сетевого шнура для включения и выключения прибора; всегда используйте с этой целью выключатель, установленный на панели управления.
- Не допускайте контакта изделия с агрессивными химическими веществами.
- Не закрывайте и не загромождайте решетки всасывающего и нагнетательного отверстий.
- Перед тем как перемещать прибор, выключите его, отключите от сети электропитания, вынув вилку сетевого шнура из розетки, и опорожните бачок с конденсатом.
- Перед выполнением обслуживания, чистки или перемещения прибора отключите его от сети электропитания, вынув вилку сетевого шнура из розетки.
- В случае падения изделия или получения им сильных ударов немедленно обращайтесь в авторизованный сервисный центр компании Vortice для его проверки.
- В случае ненормальной работы и/или неисправности изделия, выключите его, отсоедините от сети электропитания и немедленно обратитесь в авторизованный сервисный центр компании Vortice.
- Когда прибор не используется, выключите его и отключите от сети электропитания, вынув вилку сетевого шнура из розетки.
- Никогда не используйте прибор без фильтра.
- Параметры электрической сети должны соответствовать приведенным на табличке (рис. А).
- во избежание образования льда на испарителе никогда не используйте прибор при температурах ниже 5°C.
Рабочая температура от 5°C до 32°C.
- **Установка изделия должна производиться квалифицированными специалистами.**
- **При монтаже следует предусмотреть установку многополюсного рубильника с расстоянием между его разомкнутыми контактами, равным или большим 3 мм.**

Установка

Избыток влаги циркулирует по всему дому подобно тому, как запахи при приготовлении пищи разносятся по всем комнатам. По этой причине осушитель должен устанавливаться так, чтобы влажный воздух стекался к нему со всего дома.

С другой стороны, если особенно проблемное место находится в какой-то отдельной зоне, вы можете начать с размещения осушителя ближе к этому месту, а затем переместить его в более центральное положение.

При установке осушителя убедитесь, что он размещается на горизонтальной поверхности и что с обеих сторон устройства имеется как минимум 10 см (4") свободного пространства для обеспечения эффективного воздухообмена.

Данный осушитель снабжен колесиками для обеспечения большей мобильности; при перемещении устройства его сначала необходимо выключить из сети и опорожнить емкость для воды.

Удлинитель использовать не рекомендуется, поэтому удостоверьтесь в наличии стационарной розетки поблизости от устройства. При необходимости использовать удлинитель убедитесь, что диаметр проводов кабеля составляет по крайней мере 1 мм².

Когда осушитель воздуха находится в рабочем состоянии, наружные двери и окна следует закрывать для наибольшей эффективности использования.

Компоненты

Рис.1

- а) Воздушный Канал
- б) Лицевая Панель
- в) Вверх
- д) Задняя Панель
- е) Емкость Для Воды
- ф) Фильтр
- г) Воздухозаборник
- h) Сливной Патрубок Для Постоянного Дренаживания

Дополнительные принадлежности
Фильтр с активированным углем

Эксплуатация

Рис.2

- 1) Индикатор мощности
- 2) Кнопка ВКЛ./ВЫКЛ. (питание)
- 3) Индикатор "Полного заполнения"
- 4) Кнопка настройки влажности
- 5) Индикатор рабочего режима (непрерывная работа, влажность 40%, 50%, 60%, 70%)
- 6) Индикатор работы таймера
- 7) Кнопка таймера

- Вставьте устройство в сетевую розетку правильной конфигурации. (Руководствуйтесь табличкой на задней стороне устройства для определения правильного напряжения/частоты питания.)
- Нажмите на кнопку ВКЛ./ВЫКЛ., чтобы включить устройство. Загорится индикатор питания и компрессор начнет работать.
- Нажмите на кнопку настройки влажности, чтобы задать желаемый рабочий режим: непрерывная работа, влажность 40%, 50%, 60% или 70%. При этом загорится соответствующий индикатор.
- Нажмите на кнопку ТАЙМЕР, чтобы задать желаемое время работы. Над кнопкой ТАЙМЕР находится 4 индикатора времени: 1, 2, 4, 8 часов, однако, рабочие часы могут прибавляться друг к другу, поэтому для выбора имеется более 4 временных интервалов. Например, можно выбрать 1 и 2 часа одновременно, при этом устройство будет работать непрерывно в течение 3 часов, либо выбрать 1, 2 и 4 часа одновременно, и оно будет работать 7 часов. Таким образом, максимально выбираемое время работы составляет 15 часов; в этом случае будут гореть все 4 временных индикатора. По достижении заданного времени компрессор автоматически прекратит работу.
- Чтобы выключить устройство, нажмите на кнопку ВКЛ./ВЫКЛ. еще раз.
- Функция предварительной настройки При нажатии на кнопку ТАЙМЕР без включения других функций (в том числе, кнопки ВКЛ./ВЫКЛ.) можно предварительно задать время работы машины. Например, при установке таймера на 2 часа устройство затем будет автоматически отключено через 2 часа.
- При полном заполнении емкости для воды загорается индикатор "Полного заполнения" в качестве тревожной сигнализации, а компрессор останавливается для самозащиты.
- Функция перезапуска AutoRestart: В случае внезапного отключения питания, устройство сохранит параметры настройки, которые были установлены до отключения.
- Функция настройки влажности: В случае установки влажности на значение, превышающее значение влажности окружающей среды или по достижению установленного уровня влажности (не в непрерывном режиме CNT), то устройство будет автоматически отключать функцию осушения, отключая индикатор ON / OFF, но оставаясь в режиме рециркуляции воздуха. Снова установив непрерывный режим (CNT) или более низкое значения, функция осушения будет восстановлена примерно через 3/4 минуты

Дренаж

При полном заполнении емкости для воды компрессор останавливается с целью самозащиты, а индикатор полного заполнения становится красным.

Чтобы снять емкость для воды, выньте ее из устройства под прямым углом.

После опорожнения емкости для воды вставьте ее в отсек. Убедитесь в правильности установки, чтобы сигнализация "Полного заполнения" выключилась и ваш осушитель начал работать.

Обратите внимание, что при неправильном расположении емкости для воды индикатор полного заполнения становится красным.

Непрерывный дренаж

Когда осушитель работает при очень высоких уровнях влажности, емкость для воды требует более частого опорожнения. В этой ситуации может стать полезной настройка устройства на непрерывный дренаж следующим образом:

- Подключите патрубок для непрерывного дренажа с помощью водопроводной трубки с внутренним диаметром: 11 мм. Заметьте, что трубка не поставляется вместе с агрегатом.

Рис. 3

- а) Сливной патрубок для непрерывного дренажа
- б) Водопроводная трубка с внутренним диаметром 11 мм

- Убедитесь, что вода может вытекать без помех, а трубка постоянно остается на своем месте.
Примечание! В очень холодную погоду следует принимать меры предосторожности для предотвращения замерзания водной трубки.

Чистка и уход

Всегда отключайте прибор от сети перед проведением любых работ по обслуживанию или чистке агрегата.

ОЧИСТКА КОРПУСА

Используйте мягкую ткань для протирания устройства начисто.

Никогда не используйте летучие химикаты, бензин, моющие средства, химически обработанные ткани и прочие чистящие растворы. Все они могут повредить корпус

ОЧИСТКА ФИЛЬТРА

Данный осушитель оснащен 2-мя фильтрами

Рис..4

- a) Противопылевой Фильтр
- b) Фильтр С Активированным Углем
- c) Воздухозаборник

ПРОТИВОПЫЛЕВОЙ ФИЛЬТР

Извлеките держатель фильтра и снимите фильтр с активированным углем.

Используйте пылесос или слегка постучите по фильтру для упрощенной очистки. Если фильтр сильно загрязнен, протрите его с использованием горячей воды.

Перед установкой фильтра на место убедитесь, что он полностью высох.

Не подвергайте фильтр воздействию солнечного света.

ФИЛЬТР С АКТИВИРОВАННЫМ УГЛЕМ

(для захвата взвешенных в воздухе частиц пыли и предупреждения размножения бактерий)

Активный угольный фильтр, расположенный под противопылевым фильтром, не подлежит очистке. Срок его службы может быть различным и зависит от условий окружающей среды, в которой используется устройство. Фильтр следует периодически проверять, а при необходимости проводить его замену.

ХРАНЕНИЕ

При неиспользовании устройства в течение длительного периода времени

Выполните следующие действия:

Выключите устройство, выньте вилку из розетки и уберите сетевой шнур.

Полностью опорожните емкость для воды и протрите ее начисто.

Накройте устройство и храните его в месте, защищенном от прямого солнечного света.

Поиск неисправностей

УСТРОЙСТВО НЕ РАБОТАЕТ:

Подключено ли устройство к сети?

Есть ли в доме электричество?

Температура в помещении ниже 5°C или выше 32°C? Если так, то она находится вне рабочего диапазона устройства.

Убедитесь, что выключатель ВКЛ./ВЫКЛ. включен.

Проверьте, правильно ли вставлена емкость для воды в устройство и не заполнена ли она до предела.

Убедитесь, что впускные и выпускные воздушные отверстия не засорены.

ВПЕЧАТЛЕНИЕ, ЧТО УСТРОЙСТВО НЕ ВЫПОЛНЯЕТ СВОЮ ЗАДАЧУ:

Является ли фильтр запыленным и грязным?

Не закрыты ли впускные и выпускные воздушные отверстия?

Является ли влажность воздуха в помещении уже достаточно низкой?

ВПЕЧАТЛЕНИЕ, ЧТО УСТРОЙСТВО ВЫПОЛНЯЕТ СВОЮ ЗАДАЧУ НЕДОСТАТОЧНО:

Не открыто ли слишком много окон или дверей?

Нет ли в комнате источника повышенной влажности?

УСТРОЙСТВО РАБОТАЕТ СЛИШКОМ ШУМНО:

Проверьте, находится ли устройство на ровной горизонтальной поверхности.

НАЛИЧИЕ УТЕЧЕК ИЗ УСТРОЙСТВА:

Убедитесь в исправности устройства.

FIGURE
FIGURES
FIGURES
ABBILDUNGEN
FIGURAS
FIGURAS
FIGUREN
FIGURER
FIGURER

KUVA
ÁBRA
OBRÁZKY
OBRÁZKY
FIGURILE
SLIKE
SLIKE
ИЛЛЮСТРАЦИИ

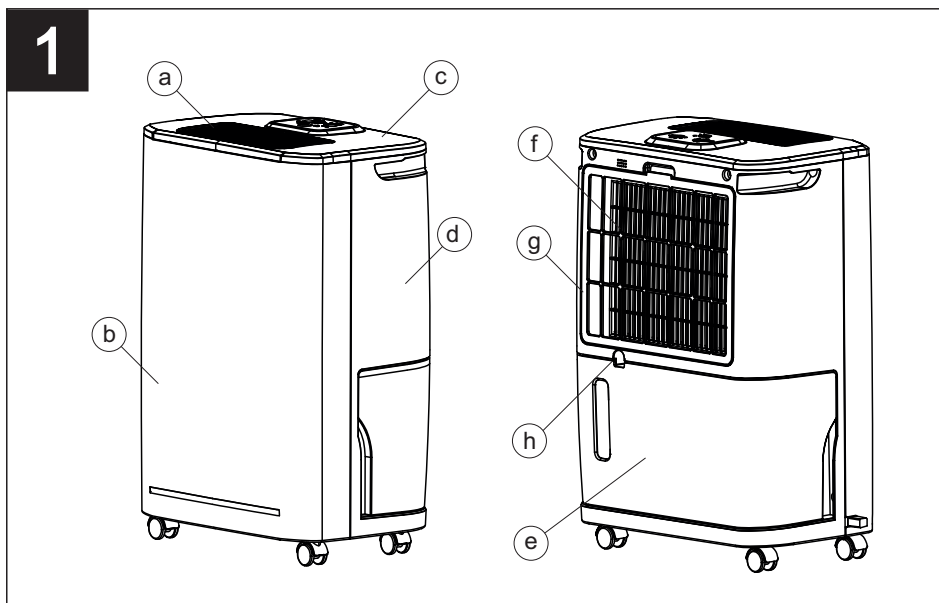
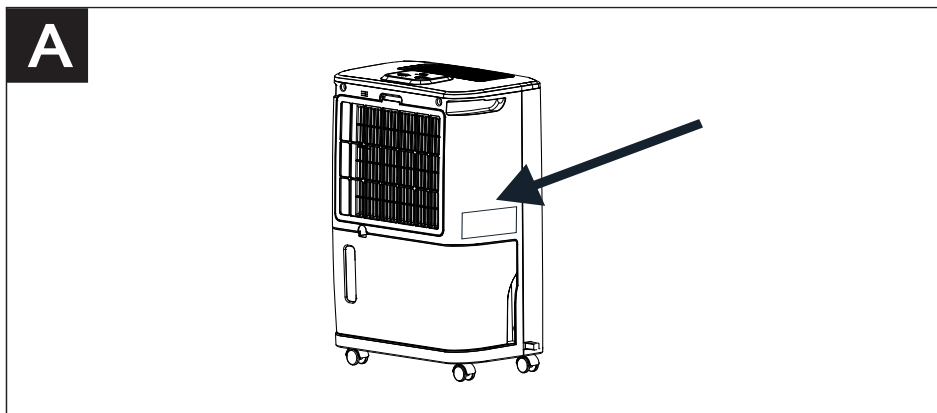

2

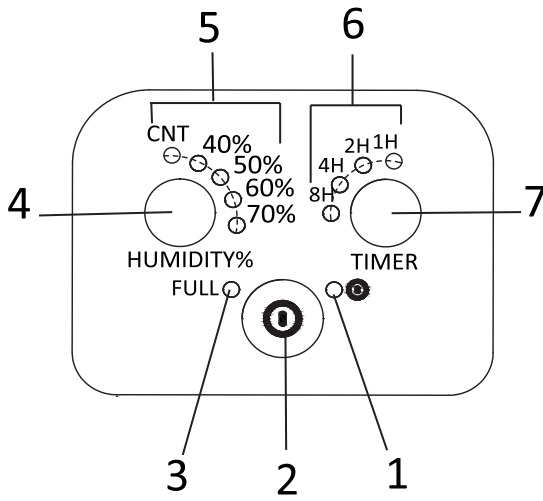

3

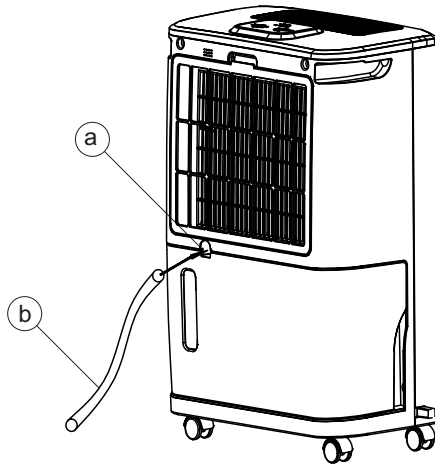

4

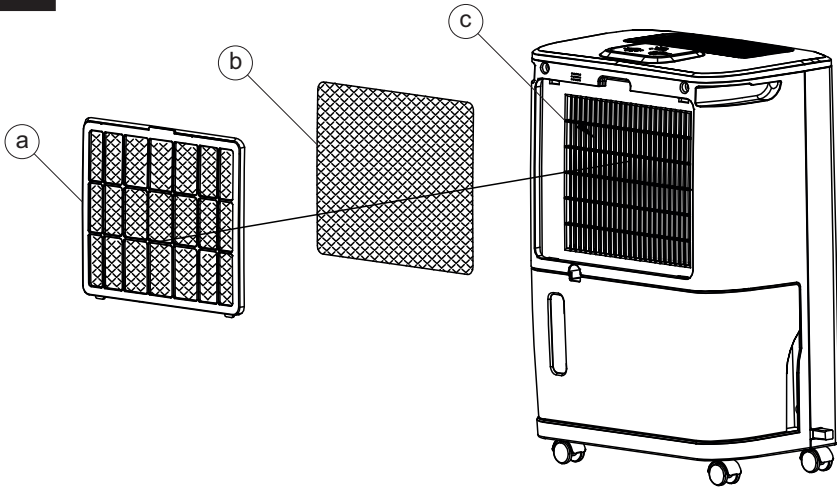

Informazioni per l'utente	letoa käyttäjälle
Information for the user	Információk a felhasználó részére
Informations pour l'utilisateur	Informace pro uživatele
Informationen für den Benutzer	Informácie pre užívateľov
Información para el usuario	Informații pentru utilizator
Informação para o utilizador	Informacije za korisnika
Informatie voor de gebruiker	Informacije za uporabnika
Information til brugeren	Информация для пользователя
Information för användaren	

		GAS	GRAMS	GWP
26.020	DEUMIDO NG 10	R-134 A	80	1430

IT	Contiene gas fluorurato ad effetto serra.
EN	Contains fluorinated greenhouse gases.
FR	Contient des gaz fluorés à effet de serre.
DE	Enthält fluorierte Treibhausgase.
ES	Contiene gas fluorado de efecto invernadero.
PT	Contém gases fluorados com efeito de estufa.
NL	Bevat gefluoreerd broeikasgas.
DA	Indeholder fluorholdige drivhusgasser.
SV	Innehåller fluorerad växthusgas.
FI	Sisältää fluorattuja kasvihuonekaasuja.
HU	Fluortartalmú üvegházhatású gázt tartalmaz.
CS	Obsahuje fluorované skleníkové plyny.
SK	Obsahuje plyny s fluórom spôsobujúce skleníkový efekt.
RO	Conține gaze fluorurate cu efect de seră.
HR	Sadrži fluorirani staklenički plin.
SL	Vsebuje fluorirane toplogredne pline.
RU	Содержит фторированный парниковый газ.

IT	Sistema ermeticamente sigillato.
EN	Hermetically sealed system.
FR	Système à fermeture hermétique.
DE	Hermetisch geschlossenes System.
ES	Sistema sellado herméticamente.
PT	Sistema hermeticamente fechado.
NL	Hermetisch afgesloten systeem.
DA	Hermetisk forsejlet system.
SV	Systemet är hermetiskt tillförslutet
FI	Järjestelmä ilmatiiviisti suljettu.
HU	Hermetikusan lezárt rendszer.
CS	Hermeticky uzavřený systém.
SK	Hermeticky utesnený systém.
RO	Sistem sigilat ermetic.
HR	Hermetički zatvoreni sustav.
SL	Sistem je hermetično zaprt.
RU	Герметичная система.

- IT Nell'imballo del prodotto troverai la targa dati nella lingua del tuo paese; applicala sopra quella già presente sull'apparecchio, senza coprire il numero di serie.
- EN The name plate in your local language can be found in the product pack; apply the relevant name plate over the one already present on the unit, taking care not to cover the serial number.
- FR L'emballage contient la plaquette des données dans la langue de votre pays. Posez-la directement sur celle qui se trouve sur l'appareil, sans recouvrir le numéro de série.
- DE Die Verpackung des Geräts enthält das Typenschild in der Sprache Ihres Landes. Bringen Sie es über dem am Gerät bereits vorhandenen Schild an, ohne die Seriennummer zu verdecken.
- ES En el embalaje del producto encontrarás la placa de datos en el idioma de tu país; colócala sobre la que está aplicada al aparato, sin tapar el número de serie.
- PT Na embalagem do produto encontrará a placa de características no idioma do seu país; aplique-a por cima da que já existe no aparelho, sem tapar o número de série.
- NL U vindt het typeplaatje in de taal van uw land in de verpakking van het product; breng het op het typeplaatje op het apparaat aan zonder het serienummer te bedekken.
- DA I produktets emballage findes typepladen på dit sprog. Sæt den fast ovenpå den eksisterende plade på apparatet, uden at tildække serienummeret.
- SV I produktens emballage finner du märkplattan på språket i ditt land: sätt den ovanpå den som redan sitter på apparaten, utan att täcka serienumret.
- FI Tuotteen pakkaus sisältää suomenkielisen tietotarran. Kiinnitä tarra laitteessa olevan tarran päälle siten, että sarjanumero jää näkyviin.
- HU A termék csomagolásában van egy, a felhasználó országa nyelvén írt adattábla; ezt a készülék adattáblájára kell helyezni a sorozatszám letakarása nélkül.
- CS V balení výrobku najdete typový štítek v jazyce své země; použijte ho přes štítek již umístěný na horní části spotřebiče tak, aby nezakrýval sériové číslo.
- SK V balení výrobku nájdete štítok s údajmi v jazyku svojej krajiny. Upevnite ho na štítok, ktorý je už pripevnený na spotrebiči, ale nezakryte výrobné číslo.
- RO În ambalajul produsului veți găsi plăcuța cu datele tehnice în limba din țara dvs.; aplicați-o deasupra celei existente pe aparat, fără a acoperi numărul de serie.
- HR U omotu proizvoda naći ćete pločicu s podacima na jeziku Vaše zemlje: stavite je iznad one koja je već prisutna na uređaju ali nemojte pokriti serijski broj.
- SL V embalaži izdelka boste našli tablico s podatki v jeziku vaše države. Namestite jo nad tablico, ki se že nahaja na aparatu, brez prekrivanja serijske številke.
- RU В упаковку изделия входит табличка с данными на языке Вашей страны; нанесите ее поверх таблички, уже имеющейся на приборе, не закрывая серийный номер.



La Vortice Elettrosociali S.p.A. si riserva il diritto di apportare tutte le varianti migliorative ai prodotti in corso di vendita.
Vortice Elettrosociali S.p.A. reserves the right to make improvements to products at any time and without prior notice.
La société Vortice Elettrosociali S.p.A. se réserve le droit d'apporter toutes les variations afin d'améliorer ses produits en cours de commercialisation.
Die Firma Vortice Elettrosociali S.p.A. behält sich vor, alle eventuellen Verbesserungsänderungen an den Produkten des Verkaufsangebots vorzunehmen.
Vortice Elettrosociali S.p.A. se reserva el derecho de incorporar todas las mejoras necesarias a los productos en fase de venta.
Vortice Elettrosociali S.p.A. 股份有限公司 保留在产品销售期间进行产品改良的权利。

VORTICE ELETTROSOCIALI S.p.A.
Strada Cerca, 2 - frazione di Zoate
20067 TRIBIANO (MI)
Tel. +39 02-90.69.91
ITALIA
vortice-italy.it
postvendita@vortice-italy.com

VORTICE FRANCE
15/33 Rue Le Corbusier
Europarc
94046 CRETEIL Cedex
Tel. +33 1-55.12.50.00
FRANCE
vortice-france.com
contact@vortice-france.com

VORTICE LIMITED
Beeches House - Eastern Avenue
Burton on Trent
DE13 0BB
Tel. +44 1283-492949
UNITED KINGDOM
vortice.ltd.uk
sales@vortice.ltd.uk

VORTICE LATAM S.A.
3er Piso, Oficina 9-B, Edificio
Meridiano
Guachipelín, Escazú, San José
PO Box 10-1251
Tel +506 2201 6242;
COSTA RICA
vortice-latam.com
info@vortice-latam.com

VORTICE VENTILATION SYSTEM (CHANGZHOU) CO., LTD
Building 19 , No.388 West Huanghe Road, Xinbei District,
Changzhou, Jiangsu Province CAP:213000
CHINA
vortice-china.com
vortice@vortice-china.com
